

FURUNO

MANUALE OPERATIVO

RICEVITORE NAVTEX

MODELLO NX-700A/B



FURUNO ELECTRIC CO., LTD.
NISHINOMIYA, JAPAN

AVVISO Importante

- Non è possibile copiare o riprodurre alcuna parte di questo manuale senza permesso scritto.
- Se questo manuale viene perso o si danneggia, contattare il rivenditore per sostituirlo.
- Il contenuto di questo manuale e le specifiche dell'apparecchiatura sono soggetti a modifica senza preavviso.
- Le schermate di esempio (o le illustrazioni) riportate in questo manuale potrebbero non corrispondere a quelle visualizzate sul proprio schermo. La schermata visualizzata dipende dalla configurazione del sistema e dalle impostazioni dell'apparecchiatura.
- Questo manuale è destinato a utenti di lingua italiana.
- FURUNO non si assume alcuna responsabilità per eventuali danni provocati da un uso improprio o da modifiche all'apparecchiatura né per la perdita di profitto di terze parti.
- Leggere attentamente e attenersi alle procedure di funzionamento e di manutenzione illustrate in questo manuale.
- Tenere questo manuale in un luogo facilmente accessibile per un futuro riferimento.

ISTRUZIONI SULLA SICUREZZA

Informazioni di sicurezza per l'operatore

AVVISO



RISCHIO DI SCOSSE ELETTRICHE
Non aprire l'apparecchiatura.

Gli interventi all'interno dell'apparecchiatura devono essere eseguiti solo da personale qualificato.

Non disassemblare o modificare l'apparecchiatura.

Tali operazioni possono causare incendi, scosse elettriche o lesioni gravi.

Disattivare immediatamente l'alimentazione dall'interruttore principale in caso di fuoriuscita di fumo o fiamme dall'apparecchiatura.

Un uso prolungato dell'apparecchiatura può causare incendi o scosse elettriche. Contattare un agente FURUNO per l'assistenza.

Tenere l'apparecchiatura lontano da fonti di calore.

Il calore può fondere il cavo di alimentazione, causando così incendi o scosse elettriche.

Utilizzare il fusibile appropriato.

Il tipo di fusibile è indicato sull'apparecchiatura. L'uso del fusibile sbagliato può provocare danni all'apparecchiatura.

ATTENZIONE

All'apparecchiatura è applicata un'etichetta di avvertenza. Non rimuovere tale etichetta. Nel caso in cui manchi o sia danneggiata, rivolgersi un agente o un rivenditore FURUNO per la sostituzione.

 WARNING 	Nome:
Per evitare scosse elettriche, non rimuovere il coperchio. All'interno non sono contenute parti che possono essere riparate dall'utente.	Etichetta di avvertenza (1)
 	Tipo:
	86-003-1011-1
	N. di codice:
	100-236-231

Informazioni di sicurezza per il responsabile dell'installazione

 **AVVISO**



RISCHIO DI SCOSSE ELETTRICHE

Non aprire l'apparecchiatura se non si è completamente a conoscenza dei circuiti elettrici ed del manuale dell'assistenza.

Gli interventi all'interno dell'apparecchiatura devono essere eseguiti solo da personale qualificato.

Spegnere l'interruttore principale prima di iniziare l'installazione.

Tali operazioni possono causare incendi, scosse elettriche o lesioni gravi se l'alimentazione è attivata durante l'installazione dell'apparecchiatura.

 **ATTENZIONE**

Osservare le seguenti distanze di sicurezza della bussola per evitare la deviazione di una bussola magnetica.

		Standard	Virata
Unità video	NX-700A	1.45 m	0.95 m
	NX-700B	0.30 m	0.30 m
Unità di ricezione NX-7001		1.15 m	0.75 m



Collegare la messa a terra di protezione all'imbarcazione.

La messa a terra di protezione consente all'alimentazione di evitare scosse elettriche.

PREFAZIONE

Congratulazioni per aver scelto il Ricevitore NAVTEX FURUNO NX-700A/B. Ci auguriamo che potrete utilizzare per molti anni questa apparecchiatura all'avanguardia.

Per oltre 50 anni, FURUNO Electric Company ha goduto di una reputazione invidiabile in termini di qualità e affidabilità in tutto il mondo. L'impegno di FURUNO nella produzione di apparecchiature eccellenti è ulteriormente supportato dal servizio offerto dall'ampia rete di agenti e rivenditori.

Il ricevitore NX-700A/B è solo uno dei prodotti sviluppati da Furuno nel campo della comunicazione radio per ambiente marino.

NX-700A: Unità video con stampante

NX-700B: Unità video senza stampante

Il ricevitore NX-700A/B è un'unità leggera e compatta disponibile a un prezzo vantaggioso, ad alta sensibilità e di facile utilizzo. Oltre alla principale funzione di ricezione di trasmissioni NAVTEX, questa unità può anche funzionare come video per i dati di navigazione quando collegata all'apparecchiatura di navigazione.

Questa unità è progettata e costruita per assicurare all'utente una lunga durata senza imprevisti. Per ottenere le massime prestazioni dall'apparecchiatura, tuttavia, occorre leggere e seguire attentamente le procedure di installazione, utilizzo e manutenzione consigliate. Nessuna macchina può eseguire la funzione a cui è destinata senza una corretta installazione e manutenzione.

Grazie per aver acquistato un'apparecchiatura FURUNO.

Caratteristiche

NAVTEX (Navigational Telex) è un sistema di trasmissione telex costiero universale. Le stazioni di trasmissione costiere NAVTEX con ID specifici trasmettono gli avvisi di navigazione. Avvisi meteorologici, informazioni di ricerca e salvataggio (SAR) e altre informazioni di navigazione per imbarcazioni dotate di ricevitori NAVTEX in acque costiere.

Il ricevitore FURUNO NX-700 NAVTEX riceve i messaggi NAVTEX e automaticamente li visualizza con l'ID della stazione e la categoria del messaggio.

Se i dati di posizione dell'imbarcazione vengono forniti dall'apparecchiatura di navigazione, l'unità NX-700 decide automaticamente in quale NAVAREA l'imbarcazione sta navigando e seleziona le stazioni. Le NAVAREA sono aree geografiche definite dall'organizzazione marittima internazionale.

-È conforme a standard e norme seguenti

MSC.148 (77) IMO A.694 (17)

IEC 61097-6 Ed.2 CDV (2005-02)

IEC 60945 Ed. 3 e 4

IEC 61162-1 e 2

EN 300 065V 1.1.3

EN 301 011V 1.1.1 (1998-09)

ITU-R M 540-2

ITU-R M 625-3

-Riceve 518 kHz e altro (490 o 4209.5 kHz) contemporaneamente

-Schermo LCD 5"

-Visualizza il messaggio selezionato

-LCD monocromatico, luminoso 76 x 100 mm, 240 x 320 punti con contrasto e luminosità regolabili

-A basso consumo energetico

-Visualizza i dati NAV (data, posizione dell'imbarcazione, velocità e rotta) o distanza (distanza tra la posizione dell'imbarcazione e le informazioni contenute nel messaggio) nella parte inferiore dello schermo

SOMMARIO

ELENCHI APPARECCHIATURA	viii
CONFIGURAZIONI DI SISTEMA.....	x
1. PRINCIPIO DEL SISTEMA NAVTEX.....	1-1
1.1 Modalità di funzionamento di NAVTEX	1-1
1.2 Funzionamento del sistema NAVTEX	1-1
1.3 Formato dei messaggi	1-2
1.4 Mappa stazioni NAVTEX.....	1-3
1.5 Elenco stazioni NAVTEX.....	1-4
2. Funzionamento	2-1
2.1 Controlli operativi	2-1
2.2 Accensione/spegnimento dell'unità.....	2-1
2.3 Regolazione della luminosità dello schermo LCD.....	2-2
2.4 Conferma del nuovo messaggio	2-3
2.5 Messaggi di esempio	2-4
2.6 Scelta della modalità di ricezione.....	2-5
2.7 Scelta della frequenza locale	2-6
2.8 Modifica delle impostazioni per la stazione e il messaggio.....	2-6
2.9 Cambio della frequenza di visualizzazione	2-8
2.10 Messaggi di allarme	2-8
2.11 Elaborazione dei messaggi.....	2-9
2.12 Stampa dei messaggi.....	2-10
2.13 Modifica dell'elenco di stazioni NAVTEX.....	2-12
2.14 Icone	2-15
2.15 Elenco dei messaggi.....	2-16
2.16 Altre funzioni	2-17
3. MANUTENZIONE E RISOLUZIONE DEI PROBLEMI.....	3-1
3.1 Manutenzione	3-1
3.2 Sostituzione di fusibile, batteria, LCD e carta termica.....	3-2
3.3 Risoluzione dei problemi.....	3-4
3.4 Diagnostica	3-5
3.5 Ripristino di tutte le impostazioni predefinite.....	3-6
4. INSTALLAZIONE	4-1
4.1 Unità video	4-1
4.2 Unità di ricezione	4-3
4.3 Antenna.....	4-4
4.4 Stampante (solo per NX-700B).....	4-5
4.5 Cablaggio.....	4-5
4.6 Impostazione della stampante	4-10
4.7 Interfaccia digitale	4-11

STRUTTURA DEI MENU	AP-1
SPECIFICHE	SP-1
ELENCHI IMBALLAGGIO	A-1
ILLUSTRAZIONI	D-1
DIAGRAMMA DI INTERCONNESSIONE	S-1

ELENCHI APPARECCHIATURA

Fornitura standard

Nome	Tipo	N. di codice	Qtà	Note
Unità video	NX-700A	-	1	con stampante
	NX-700B	-		senza stampante
Unità di ricezione	NX-7001	-	1	
Antenna	NX-7H	-	1	
Materiali di installazione	CP08-01810	000-040-180	1	cavo da 10 m, CP08-01811
	CP08-01820	000-040-210		cavo da 20 m, CP08-01811*
	CP08-01870	000-040-350		cavo da 30 m, CP08-01811*
	CP08-01880	000-040-362		cavo da 40 m, CP08-01811*
	CP08-01890	000-040-363		cavo da 50 m, CP08-01811*
	CP08-01860	000-040-349	1	cavo DSUB25P, tra unità video e unità di ricezione
	CP08-01863*	004-514-530	1	Per antenna senza cavo per antenna
	CP08-01864*	004-514-540		Per antenna con cavo per antenna
CP08-01861*	004-514-350	1	Per unità video	
Parti di ricambio	SP08-02101*	004-514-370	1	Fusibile per unità di ricezione*
Accessori	FP08-00800*	000-040-396	1	Per NX-700A

*: Vedere il retro di questo manuale.

Fornitura opzionale

Nome	Tipo	N. di codice	Qtà	Note
Carta termica	TP058-30CL	000-154-047	1 set	Per NX-700A
Kit di montaggio in parallelo	OP08-19	004-514-810	1	Per NX-700A
	OP08-20	004-514-820	1	Per NX-700B
Alimentazione CA-CD	PR-240-CE	000-053-373	1	
Prolunga	OP04-2	000-041-174	1	10 m con connettore
		000-041-175	1	20 m con connettore
		000-041-176	1	30 m con connettore
		000-041-177	1	40 m con connettore
		000-041-178	1	50 m con connettore
	OP08-12	005-948-250	1	10 m
		005-948-260	1	20 m
		005-948-270	1	30 m
		005-948-280	1	40 m
		005-948-290	1	50 m
Cavo coassiale	RG-10/U-Y	000-563-048	1	30 m
		000-126-000	1	40 m
		000-126-001	1	50 m
Assieme cavi	DSUB25P-DSUB25P	000-152-698	1	3 m
		000-152-699	1	5 m
		000-152-700	1	10 m
		000-152-701	1	15 m
Base di montaggio angolo destro	No.13-QA330	000-803-239	1	Per antenna NX-7H
Base di montaggio angolo L	No.13-QA310	000-803-240	1	
Base di montaggio corrimano	No.13-RC5160	000-806-114	1	
Kit di montaggio albero	CP20-01111	004-365-780	1	
Unità video	NX-700A	-	1	
	NX-700B	-		

CONFIGURAZIONI DI SISTEMA

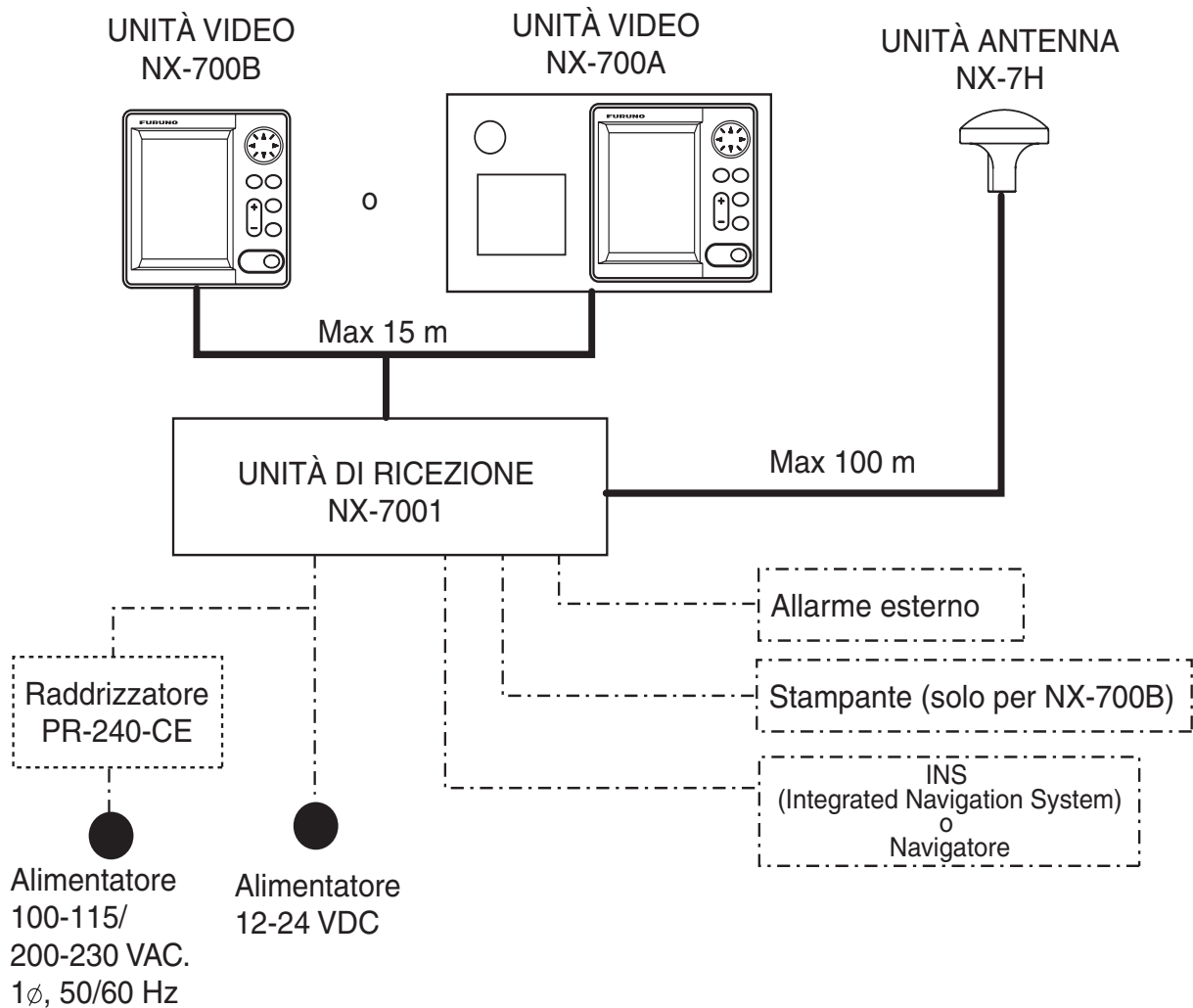

— : Standard

----- : Opzione

- - - - - : Fornitura utente

Categoria ambientale

Antenna	Da installare in un'area all'aperto
Unità video Unità di ricezione	Da installare in un'area protetta

1. PRINCIPIO DEL SISTEMA NAVTEX

1.1 Modalità di funzionamento di NAVTEX

NAVTEX è un acronimo di Navigational Telex e, come indicato dal nome, è un tipo di sistema di radiotelegrafo a banda stretta per l'invio (mediante FSK, Frequency Shift Keying) di messaggi di testo espressi in un codice a 7 unità. La differenza del trasmettitore NAVTEX consiste nella trasmissione di nove caratteri di controllo (codice di intestazione) prima del messaggio principale in modo che il ricevitore possa identificare automaticamente la stazione, il tipo di messaggio e il numero di serie.

1.2 Funzionamento del sistema NAVTEX

A scopi di navigazione, il mondo è diviso in 16 aree come riportato nella figura seguente. Ciascuna stazione Navtex dispone di un codice di identificazione, dalla "A" alla "Z". Le frequenze assegnate a Navtex sono 518 kHz e 490 kHz o 4209.5 kHz e molte stazioni sono presenti nella stessa copertura del servizio.

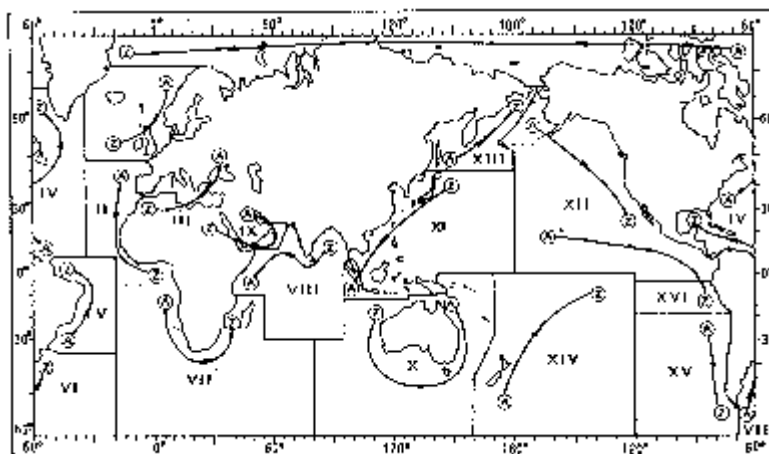

Se le stazioni dovessero trasmettere senza seguire alcuna regola, il sistema collasserebbe a causa di interferenze reciproche. Per evitare questo problema, si applicano le seguenti regole.

- Il piano di trasmissione viene determinato in modo che due o più stazioni che condividono una stessa area di servizio non si sovrappongano in un determinato momento.
- Ogni stazione trasmette con una potenza minima richiesta per coprire la relativa area di servizio (da 200 a 400 miglia nautiche nominali).

1.3 Formato dei messaggi

Per l'identificazione automatica dei messaggi, ciascun messaggio inizia con nove caratteri di controllo, denominati "codici di intestazione".

I primi cinque caratteri sono sempre "ZCZC_" e sono comuni a tutti i messaggi. Questa parte viene utilizzata per la sincronizzazione del messaggio. Gli ultimi quattro caratteri (B1, B2, B3 e B4) indicano l'origine, la categoria e il numero di serie del messaggio.

Il carattere B1 è la lettera di identificazione della stazione Navtex dalla "A" alla "Z". Il carattere B2 indica il tipo di messaggio, dalla "A" alla "Z", come indicato di seguito. I caratteri B3 e B4 indicano il numero di serie del messaggio. I numeri di serie vanno da "01" a "99", per poi ripartire da "01". Il numero "00" è riservato a messaggi di emergenza particolarmente importanti.

La fine di ogni messaggio viene indicata da "NNNN" (quattro N in successione). Di seguito viene indicato il formato generale del messaggio.

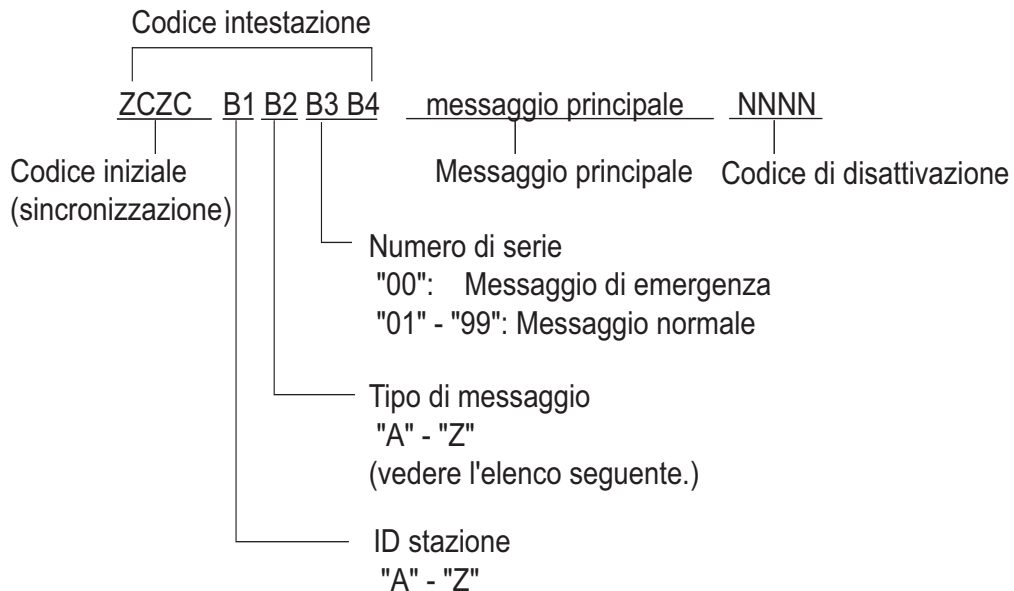

[Tipo di messaggio (categoria)]

A:	Avviso di navigazione	I:	Di riserva
B:	Avviso meteorologico	J:	Messaggio SATNAV
C:	Segnalazione ghiaccio	K:	Altro messaggio del sistema elettronico di supporto per la navigazione
D:	Informazioni di ricerca e salvataggio/avvisi di attacco pirati	L:	Avviso di navigazione (in aggiunta all'avviso "A")
E:	Previsione meteorologica	V - Y	Allocazione di servizi speciali mediante il pannello di coordinamento NAVTEX
F:	Messaggio pilota		
G:	AIS		
H:	Messaggio LORAN	Z:	QRU (nessun messaggio disponibile)

1.4 Mappa stazioni NAVTEX

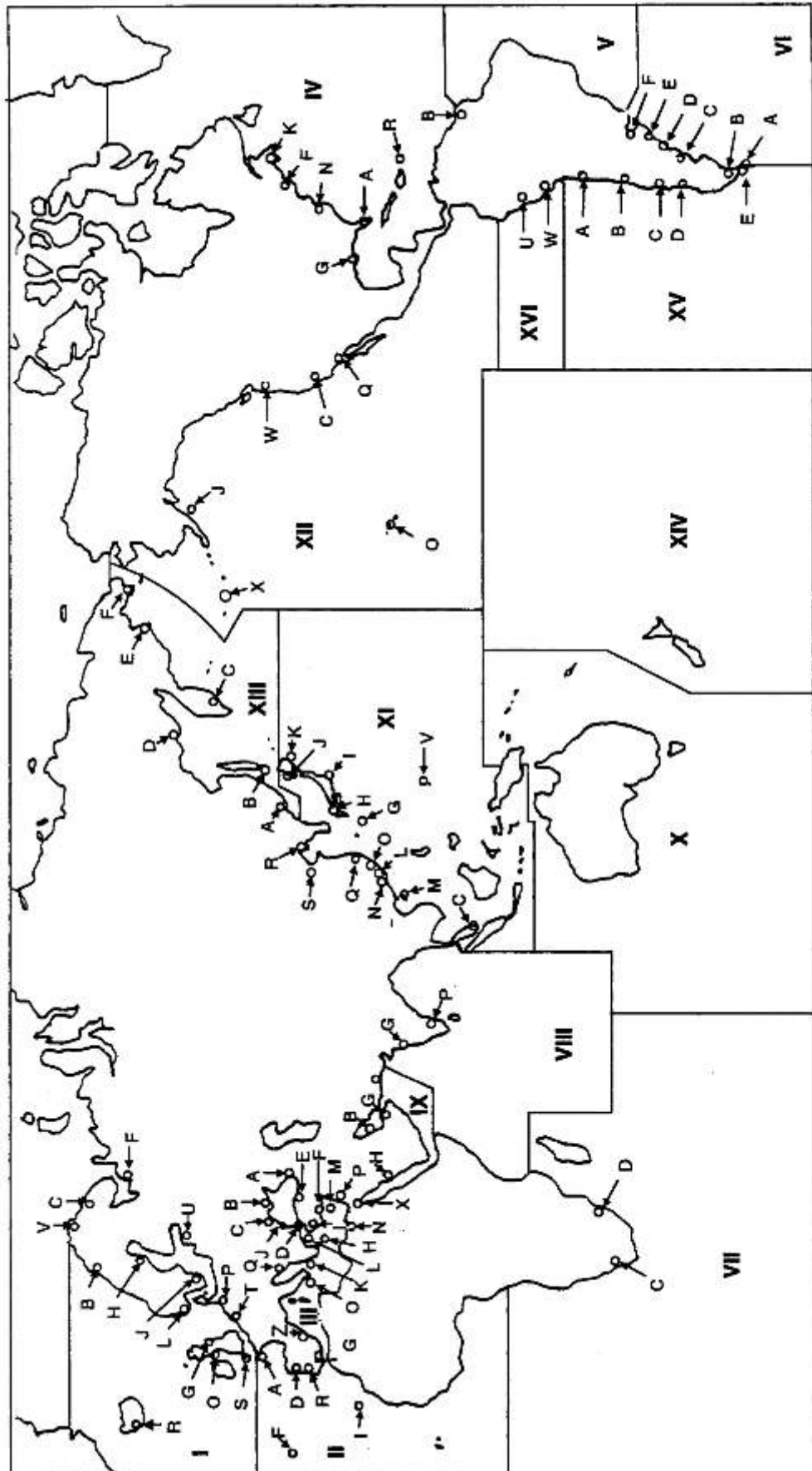

1.5 Elenco stazioni NAVTEX

Area NAV	Paese	Stazione	Latitudine	Longitudine	Freq. (kHz)	Area (nm)	ID stazione	Programma di trasmissione (UTC)
I	Belgio	Oostende	51 11 N	02 48 E	518	55	T	0310, 0710, 1110, 1510, 1910, 2310
	Estonia	Tallinn	59 30 N	24 30 E	518	250	U	0320, 0720, 1120, 1520, 1920, 2320
	Islanda	Reykjavik Radio	64 05 N	21 51 W	518	550	R	0250, 0650, 1050, 1450, 1850, 2250
					490	550	R	0318, 0718, 1118, 1518, 1918, 2318
	Irlanda	Valentia	51 27 N	09 49 W	518	400	W	0340, 0740, 1140, 1540, 1940, 2340
		Malin Head	55 22 N	07 21 W	518	400	Q	0240, 0640, 1040, 1440, 1840, 2240
	Francia	Niton	50 35 N	01 18 W	518	270	K	0140, 0540, 0940, 1340, 1740, 2140
	Paesi Bassi	Den Helder	52 06 N	04 15 E	518	110	P	0230, 0630, 1030, 1430, 1830, 2230
	Norvegia	Bodo Radio	67 16 N	14 23 E	518	450	B	0010, 0410, 0810, 1210, 1610, 2010
		Rogaland Radio	58 48 N	05 34 E	518	450	L	0150, 0550, 0950, 1350, 1750, 2150
		Vardoe Radio	70 22 N	31 06 E	518	450	V	0330, 0730, 1130, 1530, 1930, 2330
		Svalbard	78 04 N	13 38 E	518	450	A	0000, 0400, 0800, 1200, 1600, 2000
		Orlandet	63 40 N	09 33 E	518	450	N	0210, 0610, 1010, 1410, 1810, 2210
	Svezia	Bjuroklubb	64 28 N	21 36 E	518	300	H	0110, 0510, 0910, 1310, 1710, 2110
		Gislovshammar	55 29 N	14 19 E	518	300	J	0130, 0530, 0930, 1330, 1730, 2130
		Grimeton	57 06 N	12 23 E	518	300	D	0030, 0430, 0830, 1230, 1630, 2030
	Regno Unito	Cullercoats	55 02 N	01 26 W	518	270	G	0100, 0500, 0900, 1300, 1700, 2100
					490	270	U	0320, 0720, 1120, 1520, 1920, 2320
		Portpatrick	54 51 N	05 07 W	518	270	O	0220, 0620, 1020, 1420, 1820, 2220
					490	270	C	0020, 0420, 0820, 1220, 1620, 2020
		Niton	50 35 N	01 18 W	518	270	E	0040, 0440, 0840, 1240, 1640, 2040
490					270	I	0120, 0520, 0920, 1320, 1720, 2120	
Oostende		51 11 N	02 48 E	518	150	M	0200, 0600, 1000, 1400, 1800, 2200	
II	Francia	Cross Corsen	48 28 N	05 03 W	518	300	A	0000, 0400, 0800, 1200, 1600, 2000
					490	300	E	0040, 0440, 0840, 1240, 1640, 2040
		Niton	50 35 N	01 18 W	490	270	T	0310, 0710, 1110, 1510, 1910, 2310
	Portogallo	Horta	38 32 N	28 38 W	518	640	F	0050, 0450, 0850, 1250, 1650, 2050
		Monsanto	38 44 N	09 11 W	518	530	R	0250, 0650, 1050, 1450, 1850, 2250
					490	530	G	0100, 0500, 0900, 1300, 1700, 2100
	Spagna	Coruna	43 21 N	08 27 W	518	400	D	0030, 0430, 0830, 1230, 1630, 2030
		Tarifa	36 01 N	05 34 W	518	400	G	0100, 0500, 0900, 1300, 1700, 2100
		Las Palmas	28 10 N	15 25 W	518	400	I	0120, 0520, 0920, 1320, 1720, 2120

(continua)

1. PRINCIPIO DEL SISTEMA NAVTEX

Area NAV	Paese	Stazione	Latitudine	Longitudine	Freq. (kHz)	Area (nm)	ID stazione	Programma di trasmissione (UTC)
III	Bulgaria	Varna	43 04 N	27 46 E	518	350	J	0130, 0530, 0930, 1330, 1730, 2130
	Croazia	Split radio	43 30 N	16 29 E	518	85	Q	0240, 0640, 1040, 1440, 1840, 2240
	Cipro	Cypradio	35 03 N	33 17 E	518	200	M	0200, 0600, 1000, 1400, 1800, 2200
	Egitto	Alexandria	31 12 N	29 52 E	518	350	N	0210, 0610, 1010, 1410, 1810, 2210
		Serapeum	30 28 N	32 22 E	4209.5	400	X	0750, 1150
	Francia	Toulon	43 06 N	05 59 E	518	250	W	0340, 0740, 1340, 1540, 1940, 2340
					490	250	S	0300, 0700, 1100, 1500, 1900, 2300
	Grecia	Iraklion	35 20 N	25 07 E	518	280	H	0110, 0510, 0910, 1310, 1710, 2110
		Kerkyra	39 37 N	19 55 E	518	280	K	0140, 0540, 0940, 1340, 1740, 2140
		Limnos	39 52 N	25 04 E	518	280	L	0150, 0550, 0950, 1350, 1750, 2150
	Israele	Haifa	32 49 N	35 00 E	518	200	P	0020, 0420, 0820, 1220, 1620, 2020
	Italia	Roma	41 48 N	12 31 E	518	320	R	0250, 0650, 1050, 1450, 1850, 2250
		Augusta	37 14 N	15 14 E	518	320	V	0330, 0730, 1130, 1530, 1930, 2330
		Cagliari	39 14 N	09 14 E	518	320	T	0310, 0710, 1110, 1510, 1910, 2310
		Trieste	45 41 N	13 46 E	518	320	U	0320, 0720, 1120, 1520, 1920, 2320
	Malta	Malta	35 49 N	14 32 E	518	400	O	0220, 0620, 1020, 1420, 1820, 2220
	Federazione Russa	Novorossiysk	44 42 N	37 44 E	518	300	A	0300, 0700, 1100, 1500, 1900, 2300
	Spagna	Cabo de la Nao	38 43 N	00 09 E	518	300	X	0350, 0750, 1150, 1550, 1950, 2350
	Turchia	Istanbul	41 04 N	28 57 E	518	300	D	0030, 0430, 0830, 1230, 1630, 2030
		Samsun	41 17 N	36 20 E	518	300	E	0040, 0440, 0840, 1240, 1640, 2040
		Antalya	36 53 N	30 42 E	518	300	F	0050, 0450, 0850, 1250, 1650, 2050
Izmir		38 22 N	26 36 E	518	300	I	0120, 0520, 0920, 1320, 1720, 2120	
Ucraina	Mariupol	47 06 N	37 33 E	518	280	B	0100, 0500, 0900, 1300, 1700, 2100	
	Odessa	46 29 N	30 44 E	518	280	C	0230, 0630, 1030, 1430, 1830, 2230	
IV	Bermuda (RU)	Bermuda	32 23 N	64 41 W	518	280	B	0010, 0410, 0810, 1210, 1610, 2010
	Canada	Riviere-au-Renard	50 11 N	66 07 W	518	300	C D	0020, 0420, 0820, 1220, 1620, 2020 0035, 0435, 0835, 1235, 1635, 2035
		Warton	44 20 N	81 10 W	518	300	H	0110, 0510, 0910, 1310, 1710, 2110
		St. Johns	47 30 N	52 40 W	518	300	O	0220, 0620, 1020, 1420, 1820, 2220
		Thunder Bay	48 25 N	89 20 W	518	300	P	0230, 0630, 1030, 1430, 1830, 2230
		Sydney, NS	46 10 N	60 00 W	518	300	Q J	0240, 0640, 1040, 1440, 1840, 2240 0255, 0655, 1055, 1455, 1855, 2255
		Yarmouth	43 45 N	66 10 W	518	300	U V	0320, 0720, 1120, 1520, 1920, 2320 0335, 0735, 1135, 1535, 1935, 2335

(continua)

1. PRINCIPIO DEL SISTEMA NAVTEX

Area NAV	Paese	Stazione	Latitudine	Longitudine	Freq. (kHz)	Area (nm)	ID stazione	Programma di trasmissione (UTC)
IV	Canada	Labrador	53 42 N	57 01 W	518	300	X	0350, 0750, 1150, 1550, 1950, 2350
		Iqaluit, NU	63 43 N	68 33 W	518	300	T	0310, 0710, 1110, 1510, 1910, 2310
					490	300	S	0300, 0700, 1100, 1500, 1900, 2300
	Stati Uniti	Miami	25 37 N	80 23 W	518	240	A	0000, 0400, 0800, 1200, 1600, 2000
		Boston	41 43 N	70 30 W	518	200	F	0445, 0845, 1245, 1645, 2045, 0045
		New Orleans	29 53 N	89 57 W	518	200	G	0300, 0700, 1100, 1500, 1900, 2300
		Portsmouth	36 43 N	76 00 W	518	280	N	0130, 0530, 0930, 1330, 1730, 2130
		Isabella	18 28 N	67 04 W	518	200	R	0200, 0600, 1000, 1400, 1800, 2200
		Savannah, GA	32 08 N	81 42 W	518	200	E	0040, 0440, 0840, 1240, 1640, 2040
		Antille Olandesi	Curacao	12 10 N	68 52 W	518	400	H
V	NIL							
VI	Argentina	Ushaia	54 48 S	68 18 W	518	280	M	0200, 0600, 1000, 1400, 1800, 2200
		Rio Gallegos	51 37 S	65 03 W	518	280	N	0210, 0610, 1010, 1410, 1810, 2210
		Comodoro Rivadavia	45 51 S	67 25 W	518	280	O	0220, 0620, 1020, 1420, 1820, 2220
		Bahia Blanca	38 43 S	62 06 W	518	280	P	0230, 0630, 1030, 1430, 1830, 2230
		Mar del Plata	38 03 S	57 32 W	518	280	Q	0240, 0640, 1040, 1440, 1840, 2240
		Buenos Aires	34 36 S	58 22 W	518	560	R	0250, 0650, 1050, 1450, 1850, 2250
	Uruguay	La Paloma	34 40 S	54 09 W	518	280	F	0050, 0450, 0850, 1250, 1650, 2050
					490	280	A	0000, 0400, 0800, 1200, 1600, 2000
VII	Namibia	Walvis Bay	23 03 S	14 37 E	518	378	B	0010, 0410, 0810, 1210, 1610, 2010
	Sud Africa	Cape Town	33 40 S	18 43 E	518	500	C	0020, 0420, 0820, 1220, 1620, 2020
		Port Elizabeth	34 02 S	25 33 E	518	500	I	0120, 0520, 0920, 1320, 1720, 2120
		Durban	30 00 S	31 30 E	518	500	O	0220, 0620, 1020, 1420, 1820, 2220
VIII	India	Mumbai	19 05 N	72 50 E	518	250	G	0100, 0500, 0900, 1300, 1700, 2100
		Madras	13 08 N	80 10 E	518	400	P	0230, 0630, 1030, 1430, 1830, 2230
	Mauritius	Mauritius Radio	20 10 S	57 28 E	518	400	C	0020, 0420, 0820, 1220, 1620, 2020
IX	Bahrain	Hamala	26 09 N	50 28 E	518	300	B	0010, 0410, 0810, 1210, 1610, 2010
	Egitto	Serapeum	30 28 N	32 22 E	518	200	X	0350, 0750, 1150, 1550, 1950, 2350
					4209.5	200	X	0750, 1150
					518	400	V	0330, 0730, 1130, 1530, 1930, 2330
	Iran	Bushehr	28 59 N	50 50 E	518	300	A	0000, 0400, 0800, 1200, 1600, 2000
		Bandar Abbas	27 07 N	56 04 E	518	300	F	0050, 0450, 0850, 1250, 1650, 2050

(continua)

1. PRINCIPIO DEL SISTEMA NAVTEX

Area NAV	Paese	Stazione	Latitudine	Longitudine	Freq. (kHz)	Area (nm)	ID stazione	Programma di trasmissione (UTC)	
IX	Arabia Saudita	Jeddah	21 23 N	39 10 E	518	390	H	0705, 1305, 1905	
	Oman	Muscat	23 36 N	58 30 E	518	270	M	0200, 0600, 1000, 1400, 1800, 2200	
	Pakistan	Karachi	24 51 N	67 03 E	518	400	P	0230, 0630, 1030, 1430, 1830, 2230	
X	NIL								
XI	Cina	Sanya	18 14 N	109 30 E	518	250	M	0200, 0600, 1000, 1400, 2200	
		Guangzhou	23 08 N	113 32 E	518	250	N	0210, 0610, 1010, 1410, 2210	
		Fuzhou	26 01 N	119 18 E	518	250	O	0220, 0620, 1020, 1420, 2220	
		Shanghai	31 08 N	121 33 E	518	250	Q	0240, 0640, 1040, 1440, 2240	
		Dalian	38 52 N	121 31 E	518	250	R	0250, 0650, 1050, 1450, 2250	
	Indonesia	Jayapura	02 31 S	140 43 E	518	300	A	0000, 0400, 0800, 1200, 1600, 2000	
		Ambon	03 42 S	128 12 E	518	300	B	0010, 0410, 0810, 1210, 1610, 2010	
		Makassar	05 06 S	119 26 E	518	300	D	0030, 0430, 0830, 1230, 1830, 2030	
		Jakarta	06 06 S	106 54 E	518	300	E	0040, 0440, 0840, 1240, 1640, 2040	
	Giappone	Otaru	43 19 N	140 27 E	518	400	J	0130, 0530, 0930, 1330, 1730, 2130	
		Kushiro	42 57 N	144 36 E	518	400	K	0140, 0540, 0940, 1340, 1740, 2140	
		Yokohama	35 14 N	139 55 E	518	400	I	0120, 0520, 0920, 1320, 1720, 2120	
		Moji	34 01 N	130 56 E	518	400	H	0110, 0510, 0910, 1310, 1710, 2110	
		Naha	26 05 N	127 40 E	518	400	G	0100, 0500, 0900, 1300, 1700, 2100	
	Repubblica di Corea	Chukpyong		37 03 N	129 26 E	518	200	V	0330, 0730, 1130, 1530, 1930, 2330
			490			200	J	0130, 0530, 0930, 1330, 1730, 2130	
		Pyongsan	35 36 N	126 29 E	518	200	W	0340, 0740, 1340, 1540, 1940, 2340	
	490	200			K	0140, 0540, 0940, 1340, 1740, 2140			
	Malesia	Penang	05 26 N	100 24 E	518	350	U	0320, 0720, 1120, 1520, 1920, 2320	
		Miri	04 28 N	114 01 E	518	350	T	0310, 0710, 1110, 1510, 1910, 2310	
		Sandakan	05 54 N	118 00 E	518	350	S	0300, 0700, 1100, 1500, 1900, 2300	
	Singapore	Singapore	01 25 N	103 52 E	518	400	C	0020-0030, 0420-0430, 0820-0830, 1220-1230, 1620-1630, 2020-2030	
	Tailandia	Bangkok Radio	13 43 N	100 34 E	518	200	F	0050, 0450, 0850, 1250	
	Stati Uniti	Guam	13 29 N	144 50 E	518	100	V	0100, 0500, 0900, 1300, 1700, 2100	

(continua)

1. PRINCIPIO DEL SISTEMA NAVTEX

Area NAV	Paese	Stazione	Latitudine	Longitudine	Freq. (kHz)	Area (nm)	ID stazione	Programma di trasmissione (UTC)
XI	Vietnam	Ho Chi Minh City	10 47 N	106 40 E	518	400	X	0350, 0750, 1150, 1550, 1950, 2350
		Haiphong	20 44 N	106 44 E	490	400	W	0340, 1540
					4209.5	400	W	0230, 0630, 1030, 1430, 1830, 2230
	Danang	16 05 N	108 13 E	518	400	K	0140, 0540, 0940, 1340, 1740, 2140	
	Taiwan	Kaohsiung	22 29 N	120 25 E	518	216	P	0230, 0630, 1030, 1430, 1830, 2230
Membro associato di IMO	Hong Kong	22 13 N	114 15 E	518	400	L	0150, 0550, 0950, 1350, 1750, 2150	
XII	Canada	Prince Rupert	54 20 N	130 20 W	518	300	D	0030, 0430, 0830, 1230, 1630, 2030
		Tofino	48 55 N	125 35 W	518	300	H	0110, 0510, 0910, 1310, 1710, 2110
	Stati Uniti	San Francisco	37 55 N	122 44 W	518	350	C	0400, 0800, 1200, 1600, 2000, 2400
		Kodiak	57 46 N	152 34 W	518	200	J	0300, 0700, 1100, 1500, 1900, 2300
		Honolulu	21 22 N	158 09 W	518	350	O	0040, 0440, 0840, 1240, 1640, 2040
		Cambria	35 31 N	121 03 W	518	350	Q	0445, 0845, 1245, 1645, 2045, 0045
		Astoria	46 10 N	123 49 W	518	216	W	0130, 0530, 0930, 1330, 1730, 2130
XIII	Federazione Russa	Kholmok	47 02 N	142 03 E	518	300	B	0010, 0410, 0810, 1210, 1610, 2010
		Murmansk	68 46 N	32 58 E	518	300	C	0020, 0420, 0820, 1220, 1620, 2020
		Arkhangelsk	64 51 N	40 17 E	518	300	F	0050, 0450, 0850, 1250, 1650, 2050
		Astrakhan	45 47 N	47 33 E	518	250	W	0340, 0740, 1140, 1540, 1940, 2340
XIV	NIL							
XV	Cile	Antofagasta	23 40 S	70 25 W	518	300	A H	0400, 1200, 2000 0000, 0800, 1600
		Valparaiso	32 48 S	71 29 W	518	300	B I	0410, 1210, 2010 0010, 0810, 1610
		Talcahuano	36 42 S	73 06 W	518	300	C J	0420, 1220, 2020 0020, 0820, 1620
		Puerto Montt	41 30 S	72 58 W	518	300	D K	0430, 1230, 2030 0030, 0830, 1630
		Punta Arenas	53 09 S	70 58 W	518	300	E L	0440, 1240, 2040 0040, 0840, 1640
		Isla de Pascua	27 09 S	109 25 W	518	300	F G	0450, 1250, 2050 0050, 0850, 1650
XVI	Perù	Paita	05 05 S	81 07 W	518	200	S	0300, 0700, 1100, 1500, 1900, 2300
		Callao	12 03 S	77 09 W	518	200	U	0320, 0720, 1120, 1520, 1920, 2320
		Mollendo	17 01 S	72 01 W	518	200	W	0340, 0740, 1140, 1540, 1940, 2340

Nota: l'elenco mostra le stazioni riportate in Longwave Navtex Broadcasts (ottobre 2004).

2. FUNZIONAMENTO

2.1 Controlli operativi

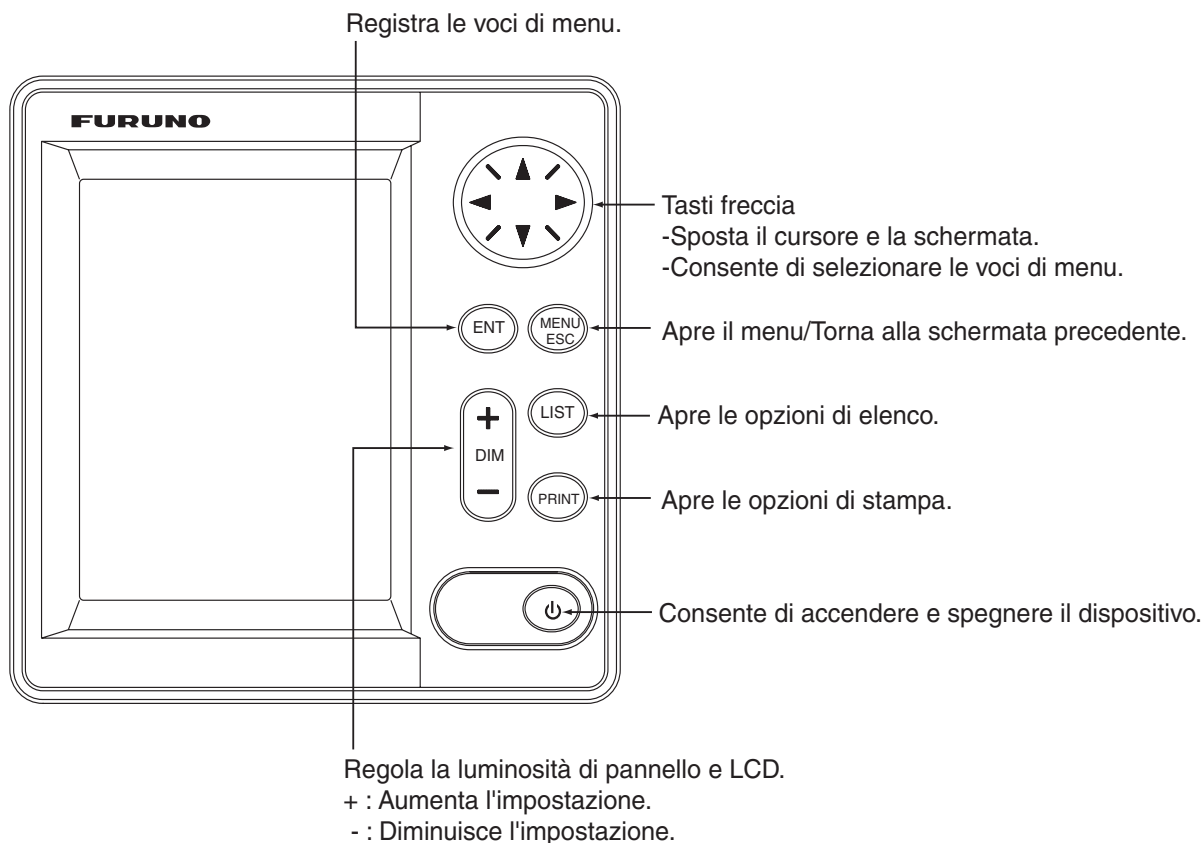

Unità video, vista anteriore

2.2 Accensione/spegnimento dell'unità

Per accendere l'unità, premere  Viene emesso un segnale acustico e l'apparecchiatura visualizza la schermata di avvio, in cui viene verificato il corretto funzionamento di ROM e RAM e visualizzato il numero del programma. I risultati della verifica vengono riportati come OK o NG (No Good, Non corretto). Quando i risultati sono OK, l'elenco viene visualizzato dopo cinque secondi dal completamento della verifica, con l'ultima frequenza utilizzata prima dello spegnimento.

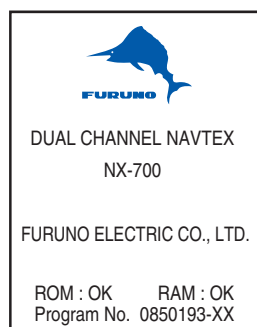

XX: N. versione programma.

2. FUNZIONAMENTO

In base all'impostazione predefinita, l'apparecchiatura funziona come descritto di seguito.

Quando i risultati della verifica sono OK, viene visualizzata la schermata ALL MESSAGE per 518 kHz. Questa schermata visualizza tutti i messaggi ricevuti a 518 kHz.

È possibile passare dalla visualizzazione di 518 kHz (messaggio internazionale) a quella di 490 kHz (messaggio locale). NX-700A è preimpostato per stampare tutti i messaggi ricevuti.



Schermata All message (518 kHz)

Nota 1: per visualizzare tutti i messaggi ricevuti a 490 kHz, premere ◀ o ▶.

Nota 2: per annullare la stampa di tutti i messaggi ricevuti, vedere pagina 2-11.

Premere nuovamente il tasto  per spegnere l'unità.

Nota: se viene visualizzato NG per qualsiasi test, premere un tasto per passare alla fase successiva. Tuttavia, l'apparecchiatura potrebbe non funzionare correttamente. Se il problema persiste, contattare il rivenditore.

2.3 Regolazione della luminosità dello schermo LCD

È possibile regolare la luminosità dello schermo LCD e del pannello utilizzando il tasto + **DIM** -. L'intervallo di regolazione va da 0 (scuro) a 9 (chiaro).

+: aumenta la luminosità.

-: diminuisce la luminosità.

2.4 Conferma del nuovo messaggio

Quando si riceve un nuovo messaggio, effettuare una delle seguenti operazioni a seconda del messaggio ricevuto.

Messaggio di ricerca e salvataggio (SAR)

1. Quando si riceve un messaggio SAR, viene emesso un segnale acustico e vengono visualizzati i dettagli del messaggio SAR.

Icona per messaggio SAR

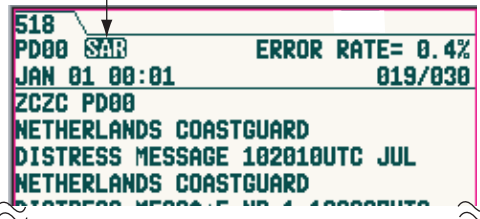

2. Premere un tasto diverso da  per disattivare l'allarme.

Altri messaggi

1. Quando si riceve un messaggio diverso da un messaggio SAR, viene visualizzata una delle finestre seguenti.

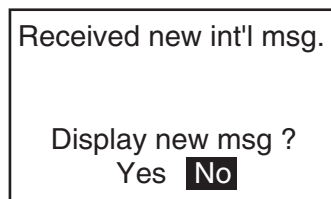

Messaggio internazionale

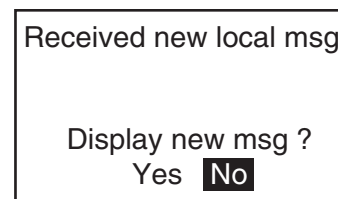

Messaggio locale

2. Se si desidera leggere immediatamente il messaggio, premere  per scegliere "Yes", quindi premere il tasto **ENT** per visualizzare il messaggio.

Per leggere il messaggio in un secondo momento, scegliere "No", quindi premere il tasto **ENT** per chiudere la finestra.

2.5 Messaggi di esempio

Premere ▲ o ▼ per scegliere un messaggio, quindi premere il tasto ENT per visualizzare informazioni dettagliate sul messaggio scelto. È possibile passare dall'elenco dei messaggi alla schermata del messaggio dettagliato premendo il tasto ENT.

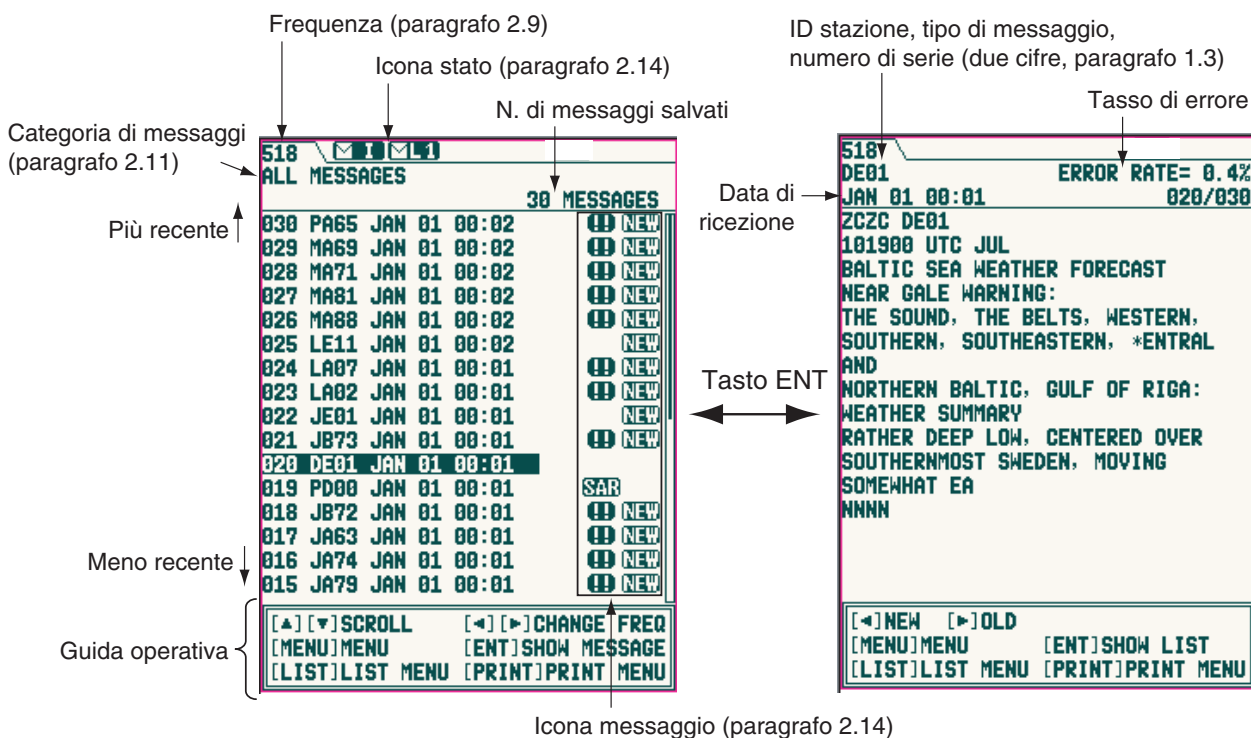

Elenco messaggi

Messaggio dettagliato

Nota 1: la guida operativa nella parte inferiore dello schermo visualizza le funzioni dei tasti disponibili per l'uso con la schermata corrente.

Nota 2: è possibile modificare la dimensione dei caratteri. Per informazioni dettagliate, vedere pagina 2-18.

Tasto	Modalità di visualizzazione	Funzione
▲ ▼	Elenco	Scorre l'elenco.
	Dettagliato	Scorre il messaggio.
◀ ▶	Elenco	Passa dall'elenco internazionale all'elenco locale e viceversa.
	Dettagliato	Visualizza il messaggio più recente (◀) o quello meno recente (▶).
MENU	Elenco	Visualizza il menu principale.
	Dettagliato	
ENT	Elenco	Visualizza il messaggio dettagliato selezionato.
	Dettagliato	Visualizza l'elenco dei messaggi
LIST	Elenco	Visualizza le opzioni di elenco.
	Dettagliato	
PRINT:	Elenco	Visualizza le opzioni di stampa.
	Dettagliato	

2.6 Scelta della modalità di ricezione

Il menu NAVTEX consente di selezionare automaticamente o manualmente la stazione per la ricezione. Per la modalità automatica è sufficiente fornire i dati di navigazione e le stazioni vengono selezionate automaticamente in base alla distanza tra la propria imbarcazione e le stazioni NAVTEX. Se non vengono immessi i dati di navigazione, vengono selezionate tutte le stazioni. La modalità manuale consente di scegliere liberamente le stazioni per la ricezione. La modalità INS consente di impostare la stazione, il messaggio e il canale locale dall'apparecchiatura esterna (ad esempio, dal sistema di navigazione integrato mediante i dati NMK) collegata.

1. Premere il tasto **MENU/ESC** per aprire il menu principale.

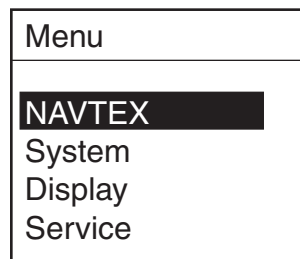

Menu principale

2. Premere ▲ o ▼ per scegliere NAVTEX.
3. Premere il tasto **ENT** o ► per aprire il menu NAVTEX.

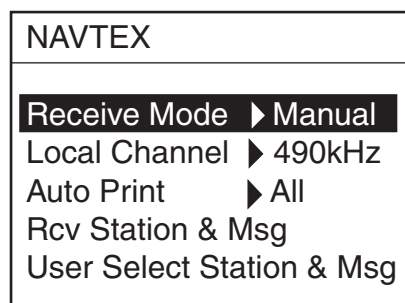

Menu NAVTEX

4. Premere ▲ o ▼ per scegliere la modalità di ricezione, quindi premere il tasto **ENT** o ► per visualizzare le opzioni della modalità di ricezione.

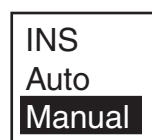

Opzioni della modalità di ricezione

5. Premere ▲ o ▼ per scegliere INS, Auto o Manual, quindi premere il tasto **ENT**.
6. Premere diverse volte il tasto **MENU/ESC** per uscire dal menu.

2.7 Scelta della frequenza locale

È possibile scegliere 490 kHz o 4209.5 kHz come frequenza locale. Questa funzione è disponibile solo per le modalità automatica e manuale. Vedere il paragrafo 2.6.

1. Premere il tasto **MENU/ESC** per aprire il menu principale.
2. Premere **▲** o **▼** per scegliere NAVTEX, quindi premere il tasto **ENT** o **▶**.
3. Premere **▲** o **▼** per scegliere il canale locale, quindi premere il tasto **ENT** o **▶** per visualizzare le opzioni del canale locale.



Opzioni del canale locale

4. Premere **▲** o **▼** per scegliere la frequenza 490 kHz o 4209.5 kHz, quindi premere il tasto **ENT**.
5. Premere diverse volte il tasto **MENU/ESC** per uscire dal menu.

2.8 Modifica delle impostazioni per la stazione e il messaggio

È possibile modificare le stazioni e i messaggi da ricevere/visualizzare su ciascuna stazione.

Rcv Station & Msg

Station

È possibile ricevere i messaggi mediante la stazione scegliendo Manual come modalità di ricezione nel menu NAVTEX.

Message

È possibile scegliere i messaggi da ricevere scegliendo Manual o Auto come modalità di ricezione nel menu NAVTEX. Tenere presente che il messaggio A/B/D/L non può essere rifiutato.

User Select Station & Msg

Station

Scegliere la stazione da visualizzare nella schermata User Selected Messages, che viene visualizzata premendo il tasto **LIST**.

Message

Scegliere il tipo di messaggio da visualizzare nella schermata User Selected Messages, che viene visualizzata premendo il tasto **LIST**.

Nota 1: nel caso dei messaggi, il messaggio di allarme viene sempre visualizzato.

Nota 2: se si sceglie User Select come Auto Print nel menu NAVTEX, vengono stampati solo i messaggi scelti. Vedere il paragrafo 2-11.

1. Premere il tasto **MENU/ESC** per aprire il menu principale.
2. Premere **▲** o **▼** per scegliere NAVTEX, quindi premere il tasto **ENT**.
3. Premere **▲** o **▼** per scegliere "Rcv Station & Msg" o "User Select Station & Msg".
4. Premere il tasto **ENT** per aprire la finestra di modifica appropriata. Di seguito viene visualizzata la finestra di modifica Rcv Station & Msg.

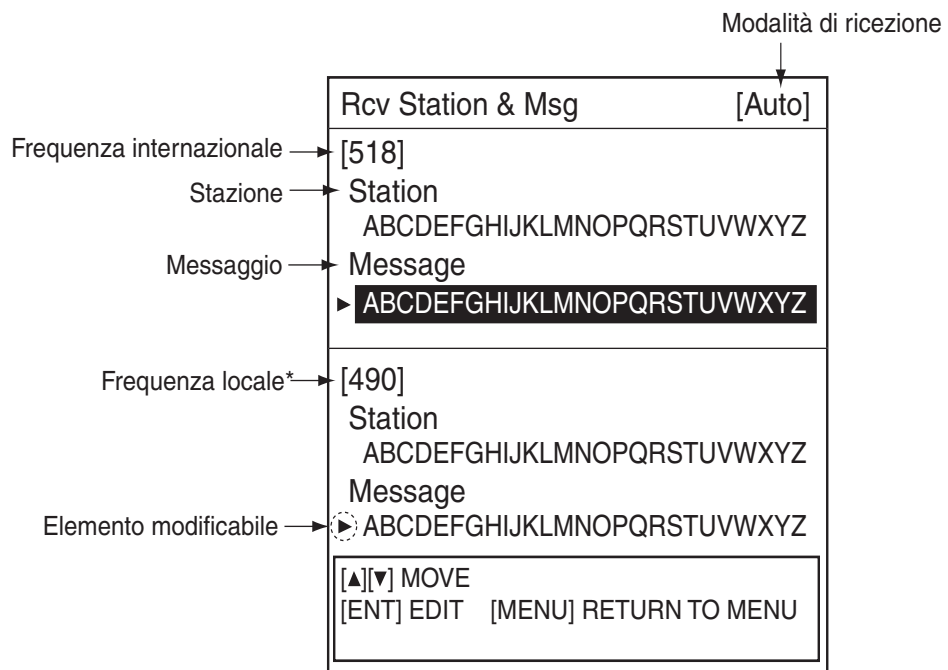

*: Canale locale selezionato al paragrafo 2.7.

Finestra di modifica (es. Rcv Station & Msg)

5. Premere **▲** o **▼** per scegliere l'elemento da modificare, quindi premere il tasto **ENT** per visualizzare la finestra di selezione alfabetica.



6. Premere **◀** o **▶** per scegliere la lettera desiderata, quindi premere **▲** o **▼** per scegliere se attivare o disattivare la ricezione. La lettera per la quale si è scelto di disattivare la ricezione, è contrassegnata con un trattino ("-").
7. Premere il tasto **ENT**.
8. Ripetere le operazioni descritte dal punto 5 al punto 7 per completare.
9. Per chiudere la finestra, premere il tasto **MENU/ESC**.

2.9 Cambio della frequenza di visualizzazione

Con l'elenco dei messaggi visualizzato, è possibile passare alla frequenza 518 kHz o 490 (o 4209.5) kHz premendo il tasto ◀ o ▶.



Cambio della frequenza di visualizzazione

2.10 Messaggi di allarme

Di seguito viene visualizzata la sequenza di eventi che si verifica quando viene ricevuto un messaggio di allarme.

Ricezione di un messaggio di ricerca e salvataggio (SAR)

Viene emesso un allarme acustico e viene visualizzato il messaggio SAR.

Tenere presente che l'elenco All Messages viene visualizzato se si sceglie l'opzione alternativa di elenco quando si preme il tasto **ENT**. Vedere il paragrafo 2.11.

Ricezione del messaggio di AVVISO (A/B/L)

Se l'opzione Warn Msg Alm del menu System viene impostata su On, viene emesso un allarme acustico e viene visualizzato il messaggio per la ricezione.

Disattivazione dell'allarme acustico

Premere un tasto, tranne il tasto ⏻.

2.11 Elaborazione dei messaggi

Scelta dei messaggi da visualizzare

È possibile scegliere la categoria di messaggi da visualizzare: All, Alarm, User Selected e Good.

1. Con l'elenco dei messaggi o il messaggio dettagliato visualizzato, premere il tasto **LIST** per visualizzare le opzioni di elenco.

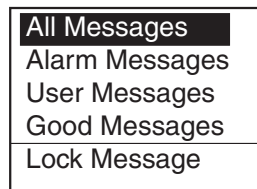

Opzioni di elenco

2. Premere ▲ o ▼ per scegliere l'elemento.
 - All Messages:** visualizza tutti i messaggi ricevuti.
 - Alarm Messages:** visualizza solo i messaggi di AVVISO/SAR.
 - User Selected Messages:** visualizza i messaggi riportati nella sezione User Select Station & Msg del menu NAVTEX.
 - Good Messages:** visualizza i messaggi il cui tasso di errore è inferiore al 4%.
3. Per chiudere la finestra, premere il tasto **ENT**.
Viene visualizzato l'elenco scelto al punto 2.

Nota: quando vengono visualizzati i messaggi seguenti, impostare la finestra List su All Messages.

Messaggio urgente:

"Message not chosen for display received; it is a int'l (or local) 00 message. Choose "All Message" (LIST menu) to display."

Messaggio normale:

Int'l (or local) message not chosen for display received. Choose "All Message" (LIST menu) to display."

Protezione dei messaggi dall'eliminazione

I messaggi vengono eliminati automaticamente dalla memoria nelle seguenti condizioni.

- trascorse 66 ore dal momento della ricezione.
- in seguito alla ricezione di più di 200 messaggi.

Per impedire l'eliminazione di un messaggio, effettuare le operazioni seguenti:

1. Scegliere il messaggio nella schermata di elenco.
2. Premere il tasto LIST per visualizzare le opzioni di elenco.

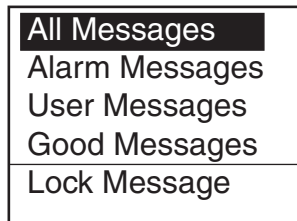

Opzioni di elenco

3. Scegliere Lock Message dalla finestra di elenco.
L'icona di protezione (🔒) viene visualizzata accanto al messaggio selezionato.

Nota 1: per sbloccare un messaggio, sceglierlo e selezionare Unlock Message nella finestra di elenco. L'icona di protezione scompare.

Nota 2: se si sblocca un messaggio ricevuto da più di 66 ore o ricevuto in seguito alla ricezione di più di 200 messaggi, il messaggio viene eliminato immediatamente una volta sbloccato.

Nota 3: è possibile proteggere un massimo di 50 messaggi internazionali e locali (o il 25% di ogni memoria).

2.12 Stampa dei messaggi

È possibile stampare automaticamente o manualmente i messaggi ricevuti utilizzando la stampante incorporata (NX-700A) o la stampante esterna (NX-700B).

Stampa di tutti i messaggi visualizzati

È possibile stampare tutti i messaggi scelti nel paragrafo 2.11.

1. Premere il tasto **PRINT** mentre sono visualizzati tutti i messaggi.



Opzioni di stampa

2. Premere ▲ o ▼ per scegliere "Print".
3. Premere il tasto **ENT** per stampare.

Nota: eventuali messaggi ricevuti durante la stampa non possono essere stampati.

Stampa di ogni messaggio

1. Premere ▲ o ▼ per scegliere il messaggio desiderato dall'elenco.
2. Premere il tasto **ENT** per visualizzare le informazioni dettagliate.
3. Premere il tasto **PRINT**.
4. Premere ▲ o ▼ per scegliere "Print" nella finestra.
5. Premere il tasto **ENT** per stampare.

Stampa automatica dei messaggi

Quando si riceve un messaggio, è possibile stamparlo immediatamente.

1. Premere il tasto **MENU/ESC** per aprire il menu principale.
2. Premere ▲ o ▼ per scegliere NAVTEX, quindi premere il tasto **ENT** per visualizzare il menu NAVTEX.
3. Premere ▲ o ▼ per scegliere Auto Print, quindi premere il tasto **ENT** per visualizzare le opzioni di stampa automatica.

*Opzioni di stampa automatica*

4. Premere ▲ o ▼ per scegliere All, User Select o Off.
 - All:** stampa tutti i messaggi alla ricezione.
 - User Select:** stampa solo i messaggi specificati nella sezione User Select Station & Msg del menu NAVTEX al momento della ricezione.
 - Off:** tutti i messaggi non vengono stampati automaticamente.
5. Premere il tasto **ENT**.
6. Premere diverse volte il tasto **MENU/ESC** per uscire dal menu.

Annullamento della stampa

Quando viene visualizzato un menu, non è possibile annullare la stampa.

1. Premere il tasto **PRINT** durante la visualizzazione dei messaggi per aprire la finestra di stampa.
2. Premere ▼ per scegliere "Cancel Print", quindi premere il tasto **ENT**.

2.13 Modifica dell'elenco di stazioni NAVTEX

È possibile registrare nella memoria un massimo di 300 stazioni NAVTEX.

Nota: per annullare la modifica di una stazione NAVTEX, premere il tasto **MENU/ESC**. Viene visualizzato un messaggio che richiede se si desidera uscire senza salvare. Scegliere "Si" e premere il tasto **ENT**.

Aggiunta di una stazione NAVTEX

È possibile aggiungere una stazione NAVTEX all'elenco di stazioni NAVTEX come segue:

1. Premere il tasto **MENU/ESC** per aprire il menu principale.
2. Premere **▲** o **▼** per scegliere Service, quindi premere il tasto **ENT**.

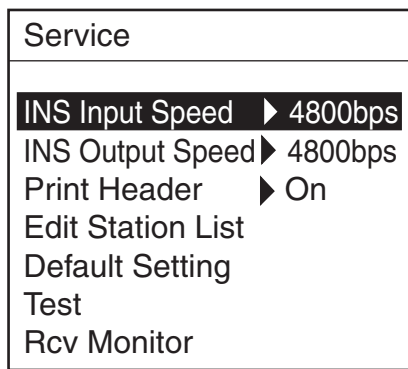

Menu Service

3. Premere **▼** per scegliere "Edit Station List", quindi premere il tasto **ENT**.

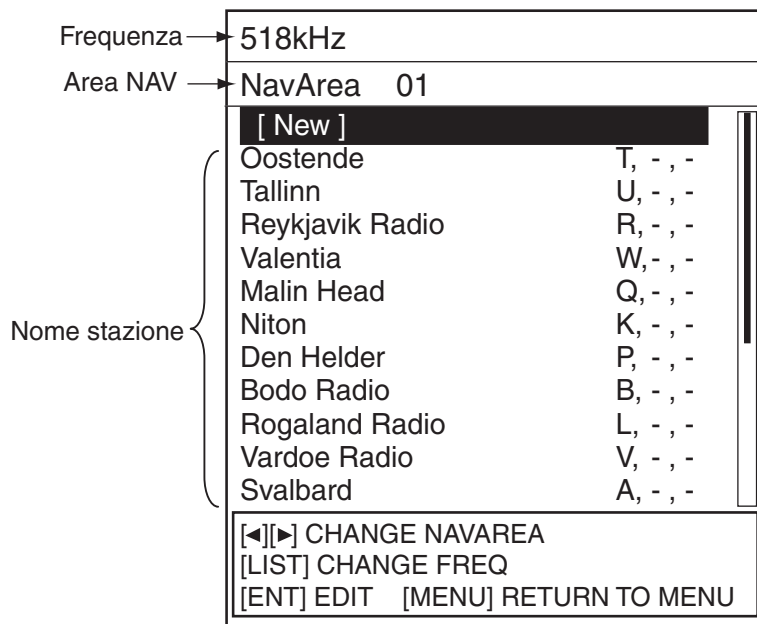

Schermata di modifica dell'elenco di stazioni

4. Confermare la scelta di New, quindi premere il tasto **ENT** per visualizzare la finestra di aggiunta.

Area NAV →	NavArea ▶	1
Nome stazione →	Station ▶	
Latitudine →	Latitude ▶	0° 00'N
Longitudine →	Longitude ▶	0° 00'E
ID stazione {	518kHz ▶	ID1: - ID2: - ID3: -
	490kHz ▶	ID1: - ID2: - ID3: -
	4209.5kHz ▶	ID1: - ID2: - ID3: -
Area di servizio →	Range ▶	400nm
Save data ?		

Finestra di aggiunta di una nuova stazione

5. Confermare la scelta di NavArea, quindi premere il tasto **ENT** per visualizzare la finestra del numero di area.
 6. Premere ▲ o ▼ per scegliere un numero di area di navigazione (da 1 a 16 ed EXT), quindi premere il tasto **ENT**.
Per il numero dell'area di navigazione, vedere il paragrafo 1.4. EXT è riservato per un uso futuro.
 7. Confermare la scelta della stazione, quindi premere il tasto **ENT**.
 8. Immettere un nome di stazione (massimo 18 caratteri), quindi premere il tasto **ENT**.
 - a) Premere ▲ o ▼ per scegliere un carattere. Ad ogni pressione di ▲ viene visualizzato A -> ... -> Z -> a -> ... -> z -> 0 -> ... -> 9 -> _ -> - -> spazio in questa sequenza.
 - b) Premere ▶ per spostare il cursore alla cifra successiva.
 - c) Ripetere le operazioni ai punti a) e b) per completare il nome della stazione.
 9. Confermare la scelta della latitudine, quindi premere il tasto **ENT**.
 10. Immettere la latitudine della stazione, quindi premere il tasto **ENT**.
Utilizzare ▲ o ▼ per passare a Nord e Sud.
 11. Confermare la scelta della longitudine, quindi premere il tasto **ENT**.
 12. Immettere la longitudine della stazione, quindi premere il tasto **ENT**.
Utilizzare ▲ o ▼ per passare a Est e Ovest.
 13. Scegliere 518kHz, 490kHz o 4209.5kHz, quindi premere il tasto **ENT**.
 14. Immettere l'ID stazione (dalla A alla Z), quindi premere il tasto **ENT**.
Per più stazioni, completare i campi ID2 e ID3.
 15. Confermare la scelta della portata, quindi premere il tasto **ENT**.
 16. Immettere l'area di servizio (da 1 a 999 nm), quindi premere il tasto **ENT**.
 17. Confermare la scelta del salvataggio dei dati, quindi premere il tasto **ENT**.
Viene visualizzato il messaggio "Save new station?".
 18. Premere ◀ per scegliere "Yes", quindi premere il tasto **ENT** per chiudere la finestra di aggiunta della nuova stazione.
- Nota:** se l'ID stazione non è stato specificato al punto 14, viene visualizzato il messaggio "Enter ID data". Premere un tasto, quindi immettere l'ID stazione.
19. Per immettere un'altra stazione NAVTEX, ripetere le operazioni dal punto 4 al punto 18.
 20. Premere diverse volte il tasto **MENU/ESC** per uscire dal menu.

Modifica della stazione NAVTEX

È possibile modificare una stazione NAVTEX esistente nel modo seguente:

1. Premere il tasto **MENU/ESC** per aprire il menu principale.
2. Premere **▲** o **▼** per scegliere Service, quindi premere il tasto **ENT**.
3. Premere **▼** per scegliere "Edit Station List", quindi premere il tasto **ENT**.
4. Premere **◀** o **▶** per scegliere l'area NAV da modificare (da 01 a 16, EXT).
5. Premere il tasto **LIST** per scegliere la frequenza da modificare (518kHz, 490kHz o 4209.5kHz).
6. Premere **▲** o **▼** per scegliere la stazione, quindi premere il tasto **ENT**.



7. Premere **▲** per scegliere "Edit", quindi premere **ENT** per visualizzare la finestra di modifica.

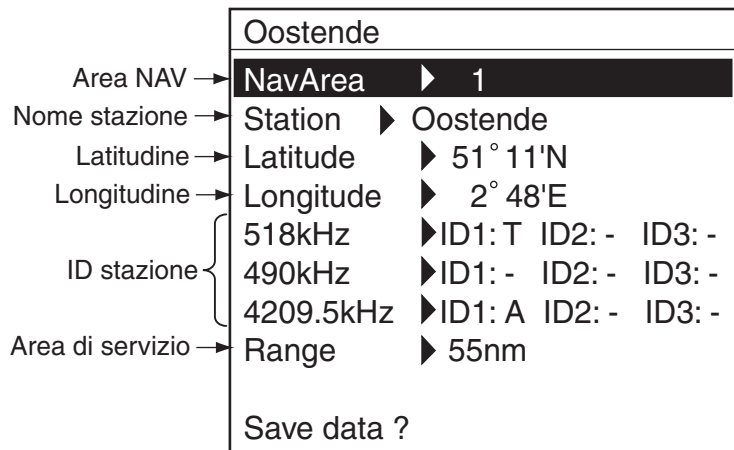

Finestra di modifica (es. stazione NAVTEX Oostende)

8. Modificare i dati.
9. Confermare la scelta del salvataggio della stazione, quindi premere il tasto **ENT**.
10. Premere **◀** per scegliere "YES", quindi premere **ENT** per annullare la finestra di modifica.
11. Premere diverse volte il tasto **MENU/ESC** per uscire dal menu.

Eliminazione delle stazioni NAVTEX

È possibile eliminare le stazioni NAVTEX non necessarie nel modo seguente:

1. Premere il tasto **MENU/ESC** per aprire il menu principale.
2. Premere **▲** o **▼** per scegliere Service, quindi premere il tasto **ENT**.
3. Premere **▼** per scegliere "Edit Station List", quindi premere il tasto **ENT**.
4. Premere **◀** o **▶** per scegliere l'area NAV da eliminare (da 01 a 16, EXT).
5. Premere il tasto **LIST** per scegliere la frequenza da eliminare (518kHz, 490kHz o 4209.5kHz).
6. Premere **▲** o **▼** per scegliere il nome della stazione da eliminare, quindi premere il tasto **ENT**.











Viene visualizzata la finestra dell'elemento.



7. Premere ▲ o ▼ per scegliere Delete, quindi premere il tasto **ENT**.
Viene visualizzato un messaggio che richiede se si desidera eliminare la stazione.
8. Premere ◀ per scegliere "Yes", quindi premere **ENT** per chiudere la finestra di modifica.
9. Premere diverse volte il tasto **MENU/ESC** per uscire dal menu.

2.14 Icone

L'unità NX-700 utilizza diverse icone per identificare lo stato dell'apparecchiatura. Tali icone sono descritte nella tabella seguente.

Icona	Stato	Significato
Icona di stato (visualizzata nella parte superiore della schermata)		
	Lampeggiante	Indica che non è stato letto un messaggio di frequenza internazionale (518 kHz).
	Lampeggiante	Indica che non è stato letto un messaggio di frequenza locale. L1: 490 kHz, L2: 4209.5 kHz
	Lampeggiante	
	Lampeggiante	Viene visualizzata quando si riceve un messaggio. I: frequenza internazionale (518 kHz) L1: 490 kHz, L2: 4209.5 kHz
	Lampeggiante	
	Lampeggiante	
	Accesa	Viene visualizzata quando la batteria interna è quasi scarica. Viene anche visualizzato il messaggio "Battery error".
	Accesa	Errore di stampa (carta non presente, stampante non collegata e così via). Viene anche visualizzato il messaggio "Printer error".
	Accesa	Visualizzata durante la stampa.
Icona di messaggio (visualizzata accanto ai messaggi)		
	Accesa	Viene visualizzata quando il messaggio compare per la prima volta. Questa icona scompare in seguito alla visualizzazione dei dettagli o una volta trascorse 24 ore.
	Accesa	Viene visualizzata quando compare il messaggio di tipo D (SAR).
	Accesa	Viene visualizzata quando compare il messaggio di tipo A, B o L (avviso).
	Accesa	Messaggio protetto

2.15 Elenco dei messaggi

Oltre al messaggio "Received new local (int'l) msg.", potrebbero essere visualizzati i seguenti messaggi correlati.

Messaggio	Significato	Soluzione
New message received. Oldest message deleted to free up memory.	Visualizzato quando il messaggio meno recente viene eliminato per fare spazio all'ultimo messaggio.	Premere un tasto.
Same message with lower error rate received. Currently displayed message will be deleted.	Visualizzato quando vengono ricevuti due messaggi con lo stesso ID e il tasso di errore dell'ultimo messaggio è inferiore al precedente.	Premere un tasto.
Term of validity expired. Currently displayed message will be deleted.	Visualizzato una volta trascorse 66 ore dopo la ricezione del messaggio attualmente visualizzato.	Premere un tasto.
Message not chosen for display received; it is a int'l 00 message. Choose "All Message" (LIST menu) to display.	Visualizzato quando si riceve un messaggio internazionale non specificato per la visualizzazione (00) nella schermata SELECT MESSAGES.	Premere un tasto, quindi scegliere All Message nella finestra di elenco.
Message not chosen for display received; it is a local 00 message. Choose "All Message"(LIST menu) to display.	Visualizzato quando si riceve un messaggio locale non specificato per la visualizzazione (00) nella schermata SELECT MESSAGES.	
Int'l (or local) message not chosen for display received. Choose "All Message" (LIST menu) to display.	Visualizzato quando si riceve un messaggio internazionale non specificato per la visualizzazione (Normal) nella schermata SELECT MESSAGES.	
Local message not chosen for display received. Choose "All Message" (LIST menu) to display.	Visualizzato quando si riceve un messaggio locale non specificato per la visualizzazione (Normal) nella schermata SELECT MESSAGES.	

2.16 Altre funzioni

In questo paragrafo vengono descritte le diverse opzioni che consentono di configurare l'unità in base alle proprie esigenze.

Menu NAVTEX

Opzione	Descrizione	Impostazione
Receive Mode	Consente di scegliere la modalità di ricezione Vedere il paragrafo 2.6.	INS, Auto, Manual
Local Channel	Consente di scegliere il canale locale.	490kHz, 4209.5kHz
Auto Print	Consente di scegliere il messaggio da stampare automaticamente. Vedere il paragrafo 2.12.	Off, All, User Select
Rcv Station & Msg	Consente di ricevere i messaggi nella categoria.	-
User Select Station & Msg	Consente di impostare la stazione e il tipo di messaggio da visualizzare nella schermata SELECT MESSAGES.	-

Menu System

Opzione	Descrizione	Impostazione
Warn Msg Alm	Attiva/disattiva l'allarme acustico emesso quando si riceve un messaggio di avviso (A, B e L).	On, Off
Signal Monitor	Attiva/disattiva l'allarme acustico per il monitoraggio del segnale Rx. Off: Disabilita il monitoraggio. Int'l: Esegue il monitoraggio della frequenza internazionale. Local: Esegue il monitoraggio della frequenza locale.	Off, Int'l, Local
Key Beep	Consente di attivare/disattivare il segnale acustico per i tasti.	On, Off
Time Offset	Se un ricevitore GPS fornisce i dati di navigazione a NAVTEX, è possibile utilizzare l'ora locale anziché l'ora UTC. Immettere la differenza oraria tra l'ora locale e l'ora UTC.	Da -13:30 a +13:30
Units	Consente di scegliere le unità di misura (distanza e velocità imbarcazione) da visualizzare sulla schermata utente.	nm, kt, km, km/h, mi, mi/h
Printer	Consente di impostare il tipo di stampante. Vedere il paragrafo 4.6.	None, NX-700A, Upright, Inverted

Menu Display

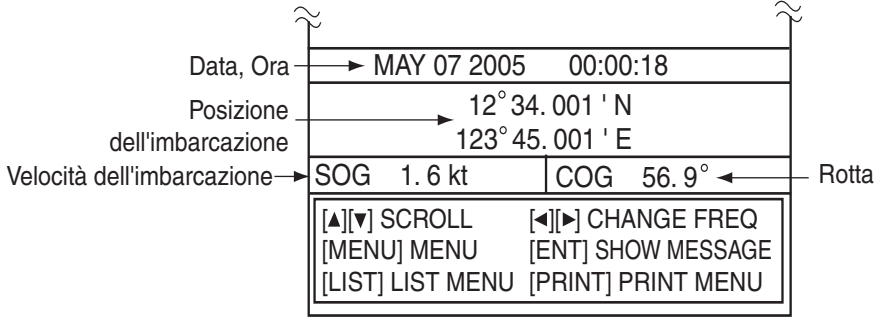
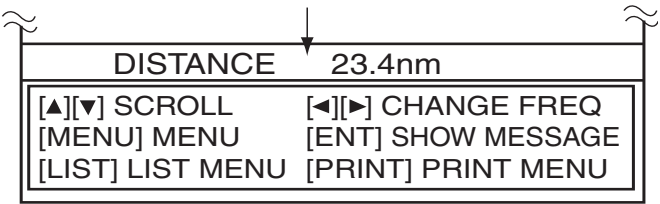
Opzione	Descrizione	Impostazione
Scrolling	Consente di selezionare la velocità di scorrimento premendo ▲ o ▼. Slow: Scorre di una riga alla volta. Fast: Scorre di mezza schermata alla volta. Skips to \$\$: Scorre riga per riga nella schermata di elenco e passa alla posizione \$\$ nella schermata dettagliata.	Slow, Fast, Skip to \$\$
Font Size	Consente di selezionare la dimensione dei caratteri.	Small, Medium, Large
Time Display	Consente di selezionare il formato dell'ora.	24 hour, 12 hour
Date Display	Consente di selezionare il formato della data.	MMM DD YYYY, DD MMM YYYY, YYYY MMM DD
User Display	Consente di selezionare il tipo di dati da visualizzare nella parte inferiore della schermata. Nav Data  <p>The diagram shows a screen layout with the following fields and labels:</p> <ul style="list-style-type: none"> Data, Ora: MAY 07 2005 00:00:18 Posizione dell'imbarcazione: 12° 34.001 ' N, 123° 45.001 ' E Velocità dell'imbarcazione: SOG 1.6 kt, COG 56.9° Rotta: (indicated by an arrow pointing to the COG field) <p>Below the data fields is a control menu:</p> <pre> [▲][▼] SCROLL [◀][▶] CHANGE FREQ [MENU] MENU [ENT] SHOW MESSAGE [LIST] LIST MENU [PRINT] PRINT MENU </pre> Distanza Distanza tra le posizioni indicate nel messaggio e l'imbarcazione al momento della ricezione.  <p>The diagram shows a screen layout with the following field and label:</p> <ul style="list-style-type: none"> Distanza: 23.4nm <p>Below the distance field is a control menu:</p> <pre> [▲][▼] SCROLL [◀][▶] CHANGE FREQ [MENU] MENU [ENT] SHOW MESSAGE [LIST] LIST MENU [PRINT] PRINT MENU </pre>	Off, Nav Data, Distance
Speed Display	Consente di selezionare il formato della velocità da visualizzare. SOG: Velocità terrestre STW: Velocità in acqua	SOG, STW
Contrast	Consente di impostare il contrasto della schermata.	Da 0 a 9

Menu Service

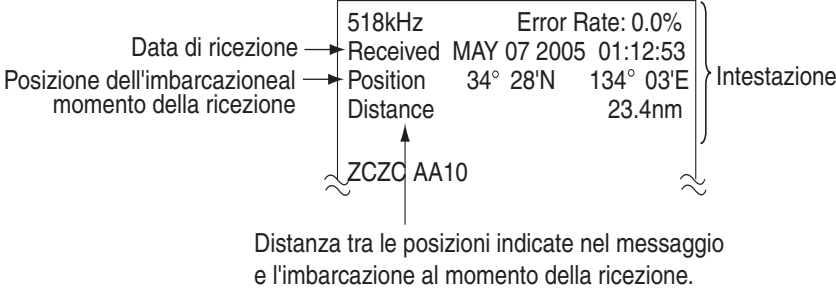
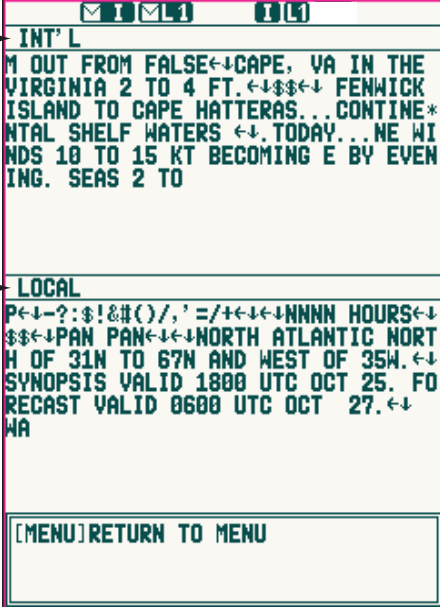
Opzione	Descrizione	Impostazione
INS Input Speed	Consente di selezionare la velocità di trasmissione dei dati per l'input di dati da INS.	4800, 9600, 19200, 38400 bps
INS Output Speed	Consente di selezionare la velocità di trasmissione dei dati per l'output dei dati a INS.	4800, 9600, 19200, 38400 bps
Print Header	<p>Attiva/disattiva l'intestazione (posizione imbarcazione, data, frequenza, tasso di errore e informazioni sulla distanza quando si riceve un messaggio) per la stampa.</p>  <p>Distanza tra le posizioni indicate nel messaggio e l'imbarcazione al momento della ricezione.</p>	On, Off
Edit Station List	Consente di modificare/eliminare le stazioni. Vedere il paragrafo 2.13.	-
Default Settings	Ripristina tutte le impostazioni predefinite. Vedere il paragrafo 3.5.	-
Test	Avvia il test diagnostico. Vedere il paragrafo 3.4.	-
Rcv Monitor	<p>Visualizza lo stato della ricezione internazionale e locale.</p>  <p>Messaggio internazionale →</p> <p>Messaggio locale →</p>	-

2. FUNZIONAMENTO

Pagina lasciata intenzionalmente vuota.

3. MANUTENZIONE E RISOLUZIONE DEI PROBLEMI

In questo capitolo vengono fornite le informazioni necessarie per il mantenimento del corretto funzionamento dell'unità e per la risoluzione di problemi semplici.



3.1 Manutenzione

Una regolare manutenzione è importante per il mantenimento di prestazioni ottimali. È necessario stabilire un programma di manutenzione che includa almeno gli elementi riportati nella tabella seguente.

Programma di manutenzione

Opzione	Punto di controllo	Soluzione
Connettori dell'unità video	Controllare che i connettori siano collegati correttamente.	Stringere i connettori allentati.
LCD	Con il tempo sull'LCD si accumula uno strato di polvere che tende ad offuscare l'immagine. Spolverare con delicatezza l'LCD utilizzando un panno morbido.	Pulire l'LCD con cautela per evitare la formazione di graffi; utilizzare carta velina e un detergente per LCD. Per rimuovere sporcizia o depositi di sale, pulire l'LCD con carta velina e un detergente per LCD in modo da sciogliere la sporcizia o il sale. Sostituire frequentemente la carta per evitare che il sale o la sporcizia graffino l'LCD. Non utilizzare solventi quali diluenti, acetone o benzene.
Terminale di terra	Controllare che il collegamento non sia allentato e che il terminale non presenti segni di corrosione.	Pulire o sostituire il filo di terra.

3.2 Sostituzione di fusibile, batteria e carta termica

Fusibile

Il fusibile all'interno dell'unità di ricezione protegge l'apparecchiatura da sovracorrente o polarità inversa. In caso di fusione, contattare il rivenditore per sostituire il fusibile.

Nome	Tipo	N. di codice
Fusibile	FGMB 2A 125V	000-103-165



Batteria

All'interno dell'unità video è installata una batteria che preserva i dati quando l'apparecchiatura è spenta. La durata della batteria è di circa 5-10 anni e la relativa tensione viene controllata quando l'apparecchiatura viene accesa. Se la tensione è bassa, viene visualizzata l'icona BATTERY (🔋). In questo caso, contattare il rivenditore e chiedere la sostituzione della batteria.

Nota: Quando la batteria è completamente scarica, tutte le impostazioni predefinite vengono ripristinate.

Nome	Tipo	N. di codice
BATT	CR2450-F2ST2L	000-144-941



Video LCD

La durata del video LCD è di circa 20.000 ore. Una volta trascorso questo periodo, non è possibile aumentare la luminosità.

Carta termica (solo NX-700A)

In caso di esaurimento della carta termica, vengono visualizzati il messaggio "Printer error" (al centro dello schermo) e l'icona  (nell'angolo superiore destro). Sostituire la carta nel modo indicato di seguito.

Nome	Tipo	N. di codice
Carta termica	TP058-30CL	000-154-047

1. Spegnerne l'apparecchiatura.
2. Premere il pulsante indicato di seguito per aprire il coperchio del supporto della carta.

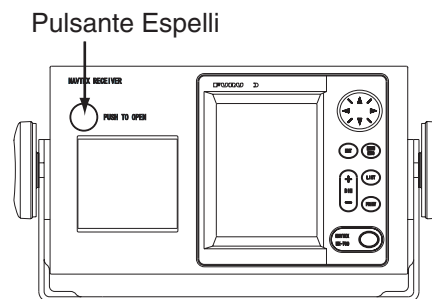

3. Togliere il nastro dalla nuova carta.

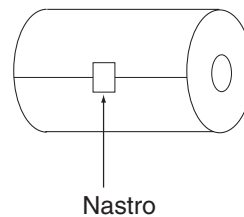

4. Caricare la nuova carta nell'apposito contenitore nella direzione indicata di seguito.

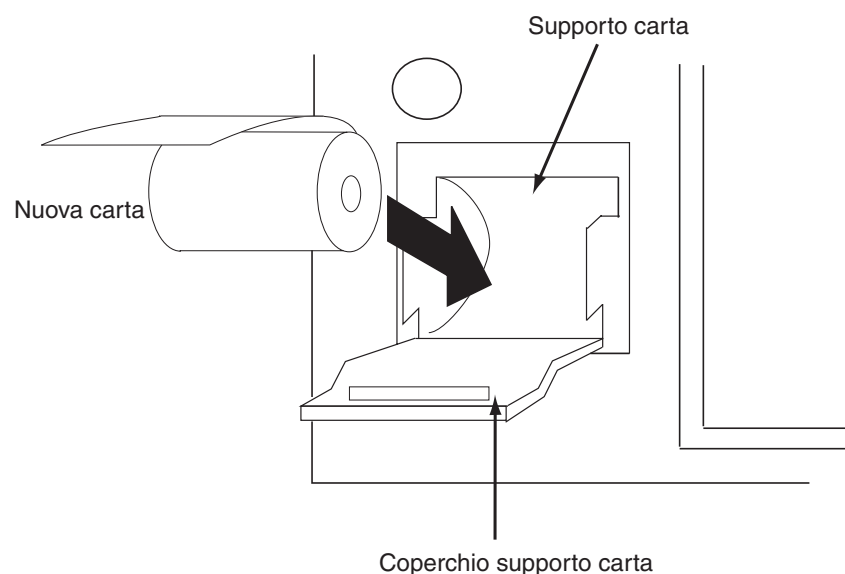

5. Tirare l'estremità della carta di 2 o 3 cm (come indicato sopra) e quindi chiudere il coperchio.

3.3 Risoluzione dei problemi

In questa sezione vengono descritte semplici procedure di risoluzione dei problemi che l'utente può eseguire per ripristinare il normale funzionamento dell'apparecchiatura. Se non è possibile ripristinare il normale funzionamento, non tentare di accedere all'interno dell'unità. Indicare eventuali problemi a un tecnico qualificato.

Se...	Azione
non è possibile accendere l'apparecchiatura	-rivolgersi al tecnico dell'assistenza per la sostituzione del fusibile. -verificare che l'uscita tensione della batteria sia appropriata.
l'apparecchiatura riceve messaggi indesiderati	verificare che sia stata selezionata la modalità di ricezione "Manuale" nel menu NAVTEX.
non è possibile ricevere il segnale NAVTEX	eseguire il test diagnostico sull'apparecchiatura.
	verificare il programma di trasmissione.
	verificare che il connettore D-sub sia collegato correttamente.
la carta non avanza (solo NX-700A)	verificare che il cavo dell'antenna sia collegato correttamente.
la carta viene caricata ma non viene eseguita alcuna registrazione (solo NX-700A)	caricare la carta correttamente.
la carta diventa scura (solo NX-700A)	verificare se si sta utilizzando la carta termica corretta.
la registrazione non è appropriata per la stampante esterna (solo NX-700B)	conservare la carta in un luogo fresco e ben ventilato.
	verificare l'impostazione della stampante nel menu di sistema.
	controllare il cavo della stampante.
	controllare che la stampante sia accesa e che lo stato sia "SELET/READY"
	verificare che la stampante sia disponibile.
	verificare che la carta sia impostata correttamente.

3.4 Diagnostica

Il test della memoria verifica il corretto funzionamento di ROM, RAM, porta dei dati, batteria, tastiera e LCD e visualizza i numeri di versione del programma.

1. Premere il tasto **MENU/ESC** per aprire il menu principale.
2. Premere **▼** per scegliere Service, quindi premere il tasto **ENT**.
3. Premere **▲** o **▼** per scegliere Test, quindi premere il tasto **ENT**.
Viene visualizzato il messaggio "Start test?".
4. Premere **◀** per scegliere "Yes", quindi premere il tasto **ENT**.

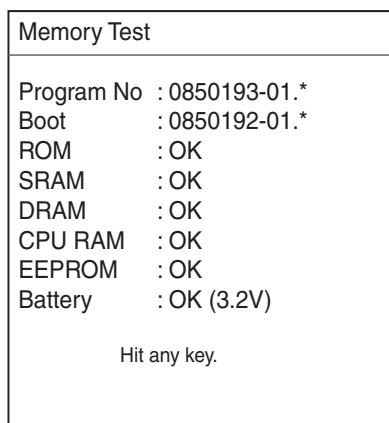

*: N. versione programma

Test della memoria

Quando viene restituito un risultato NG (No Good), contattare il rivenditore.

5. Quando viene visualizzato il messaggio "Hit any key" nella parte inferiore dello schermo, premere un tasto (eccetto il tasto ) per visualizzare la schermata di test dei tasti.

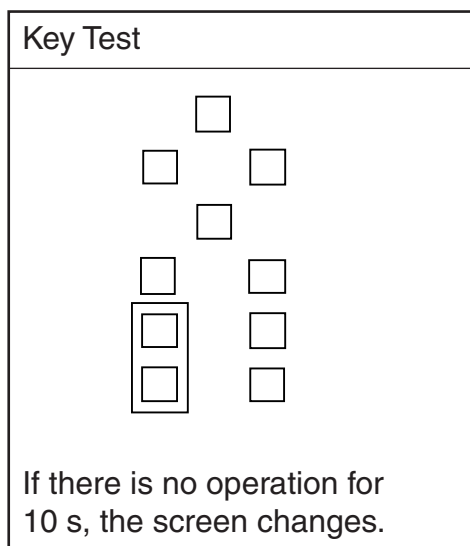

Test dei tasti

6. Premere ciascun tasto (eccetto il tasto ) uno alla volta.
Un tasto funziona correttamente se la corrispondente posizione sullo schermo diventa nera quando il tasto viene premuto.

3. MANUTENZIONE E RISOLUZIONE DEI PROBLEMI

7. Dopo aver verificato il corretto funzionamento di tutti i tasti o se non si preme alcun tasto per 10 secondi, l'apparecchiatura inizia il test dell'LCD visualizzando lo schermo in bianco e nero (livello da 0 a 9).
8. Quando viene visualizzato il messaggio "Hit any key", premere un tasto (eccetto il tasto ) per visualizzare la schermata di test Rx.
L'allarme per il monitor di ricezione suona durante l'esecuzione del test Rx. Inoltre, viene stampato il messaggio di test quando viene selezionata un'opzione diversa da "None" per Printer nel menu di sistema.

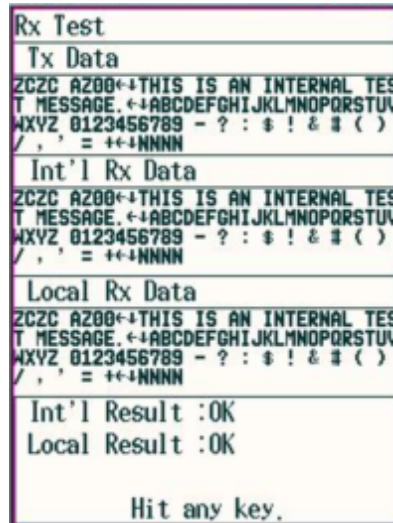

Test Rx

9. Quando viene visualizzato il messaggio "Hit any key", premere un tasto (eccetto il tasto ) o non eseguire alcuna operazione per un minuto per terminare.
10. Premere diverse volte il tasto **MENU/ESC** per uscire dal menu.

3.5 Ripristino di tutte le impostazioni predefinite

Questa operazione ripristina tutte le impostazioni predefinite. Tuttavia, non ha alcun effetto sulle due seguenti impostazioni.

-Messaggi ricevute

-Elenco di stazioni NAVTEX (vedere il paragrafo 2.13)

1. Premere il tasto **MENU/ESC** per aprire il menu principale.
2. Premere **▼** per scegliere Service, quindi premere il tasto **ENT**.
3. Premere **▲** o **▼** per scegliere Default Setting e premere il tasto **ENT**.
Viene visualizzato il messaggio "Restore default settings?".
4. Premere **◀** per scegliere "Yes", quindi premere il tasto **ENT**.
Viene visualizzato il menu Service.
5. Premere diverse volte il tasto **MENU/ESC** per uscire dal menu.

4. INSTALLAZIONE

4.1 Unità video

L'unità video può essere installata su un tavolo, sospesa o su un pannello. Fare riferimento alle illustrazioni sul retro di questo manuale per le istruzioni di installazione. Quando si seleziona una posizione di montaggio, tenere presente quanto indicato di seguito.

- Posizionare l'unità lontano da aperture e tubi di scarico.
- Non esporre l'unità alla luce diretta del sole oppure posizionarla in un'area ben ventilata per impedire la formazione di calore all'interno del cabinet.
- La posizione di montaggio deve essere ben ventilata.
- Montare l'unità in una posizione non soggetta a urti e vibrazioni.
- Lasciare uno spazio sufficiente sui lati e sul retro dell'unità e fare in modo che i cavi non siano tesi per facilitare le operazioni di manutenzione e assistenza.
- Le distanze di sicurezza della bussola sono:
NX-700A (Standard: 1,45 m, Virata: 0,95 m)
NX-700B (Standard: 0,30 m, Virata: 0,30 m)

Montaggio su tavolo o in posizione sospesa

1. Fissare il supporto utilizzando le quattro viti autofilettanti (5x20).
2. Avvitare i bulloni nell'unità video, fissarla al supporto e stringere i bulloni.

Nota: per il montaggio in sospensione, rinforzare la posizione di montaggio in modo che possa sostenere il peso dell'unità video (NX-700A: 3,3 kg, NX-700B: 0,7 kg) e fissare saldamente il supporto, con bulloni, dadi e rondelle (fornitore locale).

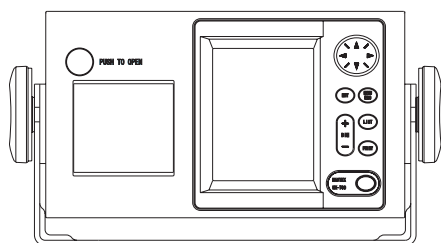

NX-700A

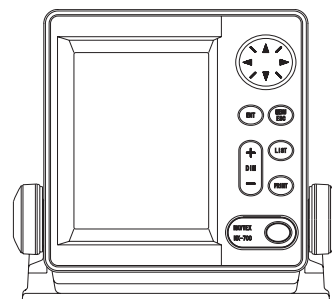

NX-700B

4. INSTALLAZIONE

Montaggio in parallelo

L'unità video può essere installata montata in parallelo in una console o un pannello utilizzando l'apposito kit di montaggio opzionale.

(Per NX-700A)

Tipo: OP08-19 N. di codice: 004-514-810

Nome	Tipo	N. di codice	Qtà	Note
Piastra di montaggio	08-023-1019	100-326-960	1	
Vite autofilettante	5X20	000-802-081	6	
Bullone esagonale	M8x15	000-862-144	2	
Rondella a molla	M8	000-864-262	2	

1. Ricavare un foro delle dimensioni indicate di seguito nella posizione di montaggio.

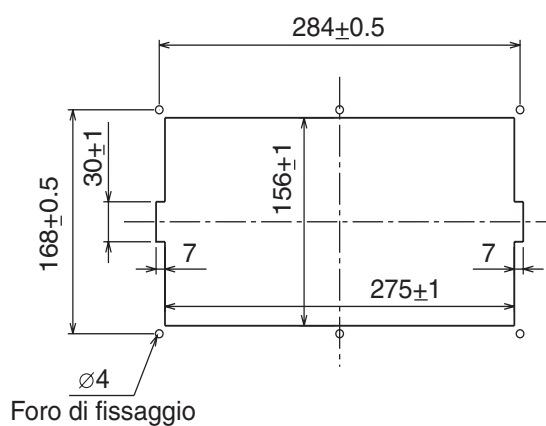

2. Collegare la piastra di fissaggio all'unità video con due bulloni esagonali (M8x15, forniti con il kit opzionale) e le rondelle a molla (fornite con il kit opzionale).
3. Stringere le sei viti autofilettanti per fissare l'unità video nella posizione di montaggio.

(Per NX-700B)

Tipo: OP08-20 N. di codice: 004-514-820

Nome	Tipo	N. di codice	Qtà	Note
Piastra di montaggio	08-023-2011	100-327-010	1	
Vite autofilettante	5x20	000-802-081	4	
Vite a testa tronco-conica	M4x12	000-802-130	4	

1. Ricavare un foro delle dimensioni indicate di seguito nella posizione di montaggio.

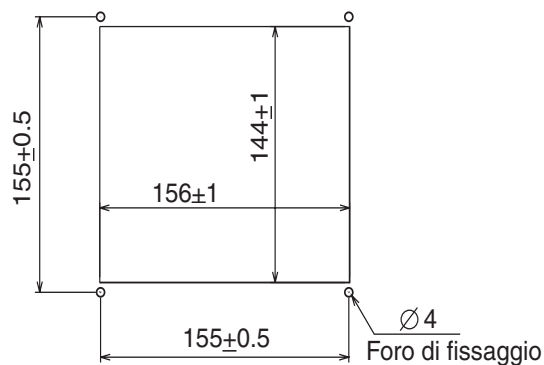

2. Collegare la piastra di fissaggio all'unità video con quattro viti a testa tronco-conica (M4X12, fornite con il kit opzionale).
3. Stringere le quattro viti autofilettanti (fornite con il kit opzionale) per fissare l'unità video nella posizione di montaggio.

4.2 Unità di ricezione

Considerazioni generali sul montaggio

- La posizione di montaggio deve essere ben ventilata e asciutta.
- L'unità può essere montata sulla paratia o sul tavolo.
- Assicurarsi che sia disponibile lo spazio di manutenzione indicato nell'illustrazione sul retro di questo manuale per facilitare le operazioni di manutenzione e assistenza.
- Le distanze di sicurezza della bussola sono:
Standard: 1,15 m, Virata: 0,75 m

Metodo di montaggio

Fissare l'unità di ricezione con le quattro viti autofilettanti (5x20, fornite come materiale di installazione). Per il montaggio sulla paratia, effettuare quanto segue:

1. Stringere le viti autofilettanti inferiori in modo che sia disponibile uno spazio di 5 mm tra la parte inferiore della testa della vite e la paratia.
2. Agganciare l'unità di ricezione alle viti inferiori.
3. Stringere le viti superiori e quindi le viti inferiori.

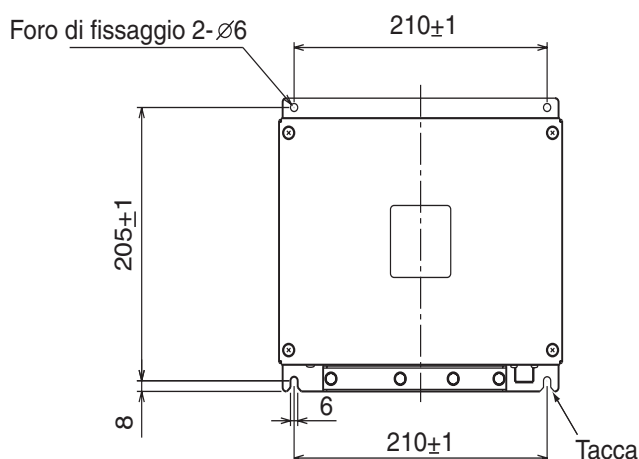

4.3 Antenna

Considerazioni sul montaggio

Installare l'antenna facendo riferimento al diagramma di installazione dell'antenna disponibile sul retro di questo manuale. Quando si seleziona una posizione di montaggio per l'antenna, tenere presente quando indicato di seguito.

- Non accorciare il cavo dell'antenna.
- L'unità NX-700 contiene un ricevitore molto sensibile. Per evitare interferenze reciproche con altre apparecchiature radio, non installare questa unità vicino a un radiotelefono SSB/VHF/CB.



4.4 Stampante (solo per NX-700B)

Preparare la stampante in prossimità dell'unità come indicato di seguito per l'unità NX-700B.

- Interfaccia Centronics parallela a 8 bit o RS-232C seriale
- Stampante seriale
- Velocità in baud: 9600 bps
- Lunghezza in caratteri: 8 bit
- Parità: No
- Controllo flusso: Xon/Xoff
- 32 caratteri/riga o più

4.5 Cablaggio

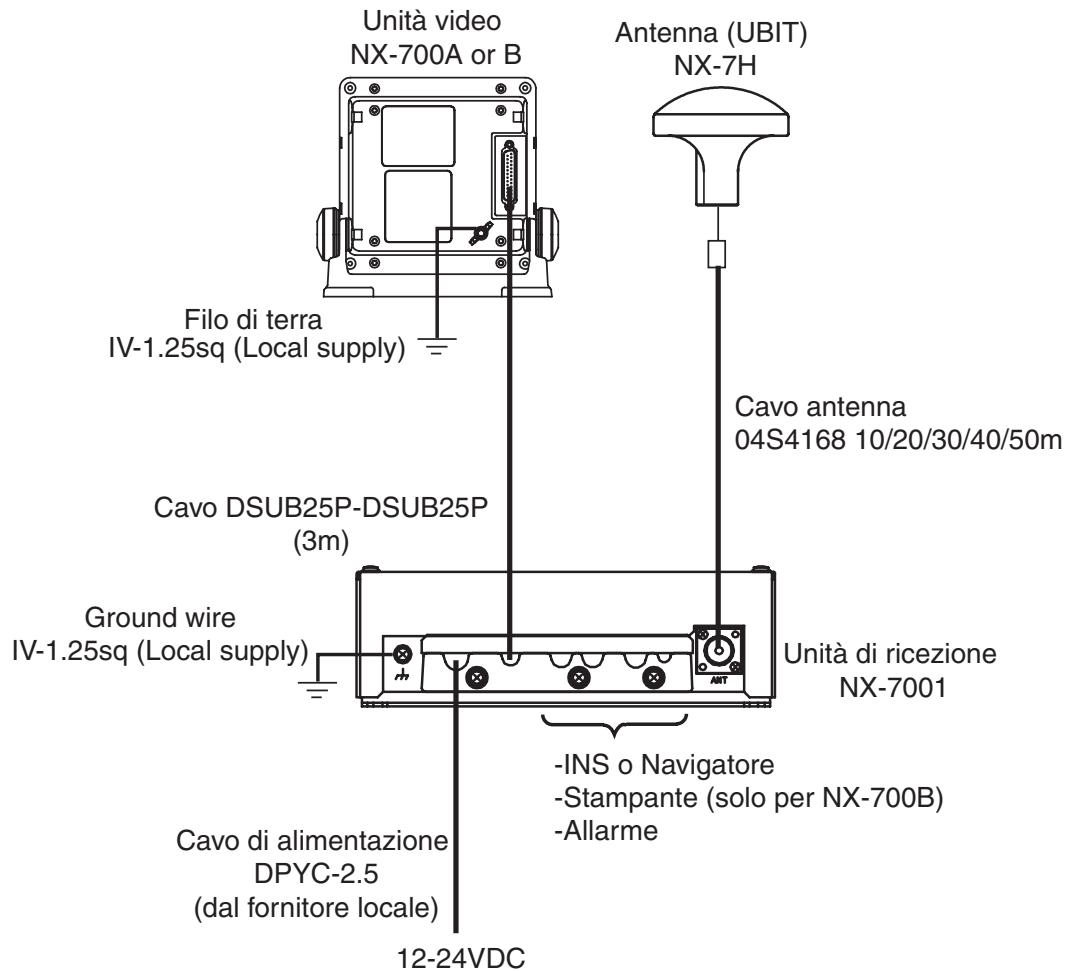

4. INSTALLAZIONE

Unità di ricezione

Tutti i cavi vengono raggruppati nell'unità di ricezione. Collegare i cavi all'interno dell'unità come indicato di seguito.

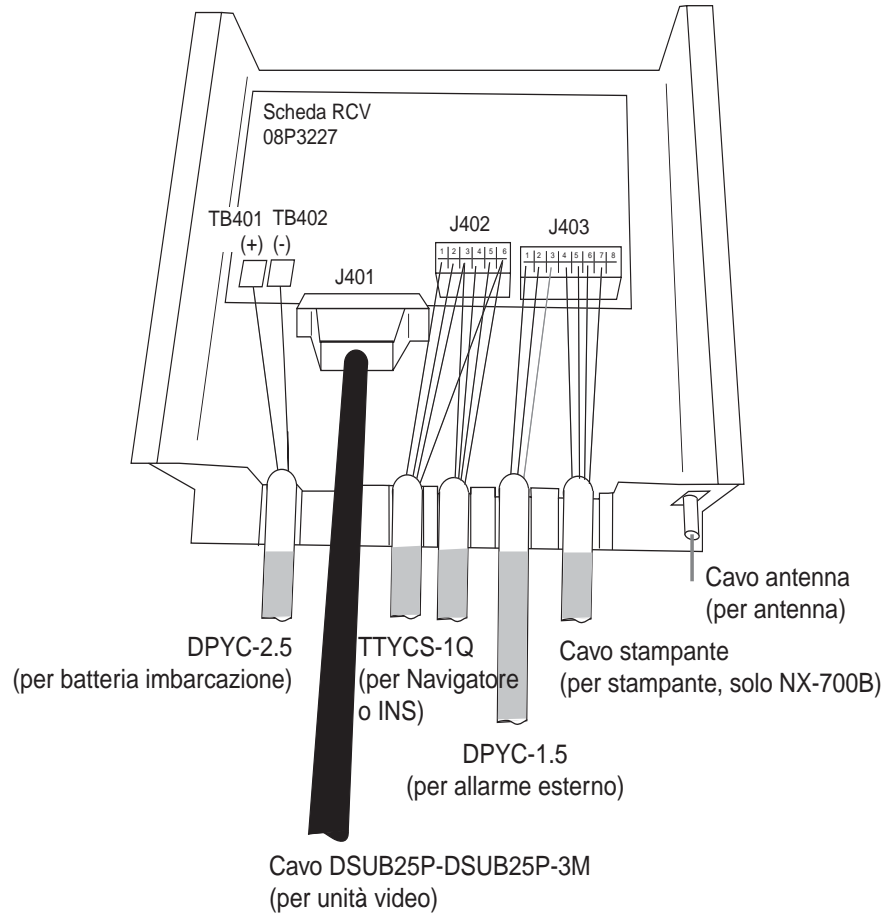

Unità di ricezione, vista interna

Utilizzare il seguente cavo JIS (Japan Industrial Standard) o un cavo equivalente per collegare la fonte di alimentazione, il sistema INS e l'allarme esterno nel modo appropriato.

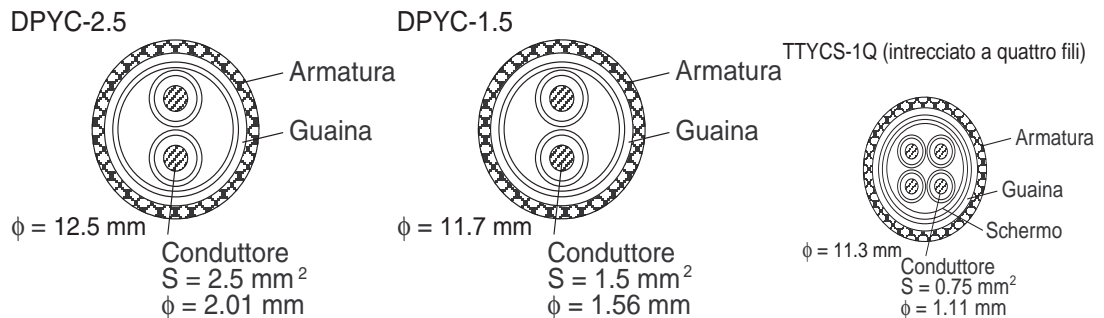

Per la stampante, utilizzare l'apposito cavo fornito.

Creare questi cavi come indicato di seguito per il collegamento all'unità di ricezione.

DPYC-1.5 (per allarme esterno)

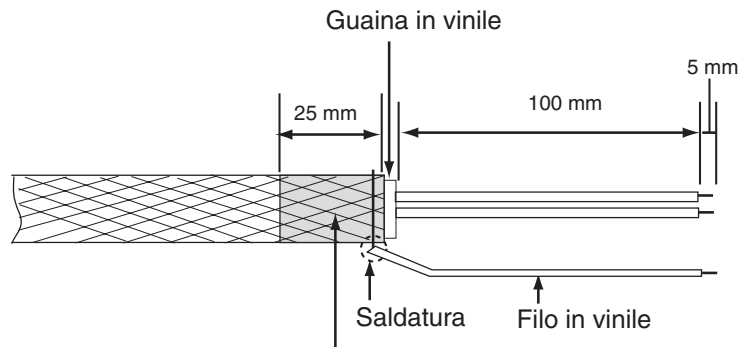

Raschiare la vernice dal cavonei punti in cui il cavo è in contatto con il relativo fermo.

TTYCS-1Q (per Navigatore o INS)

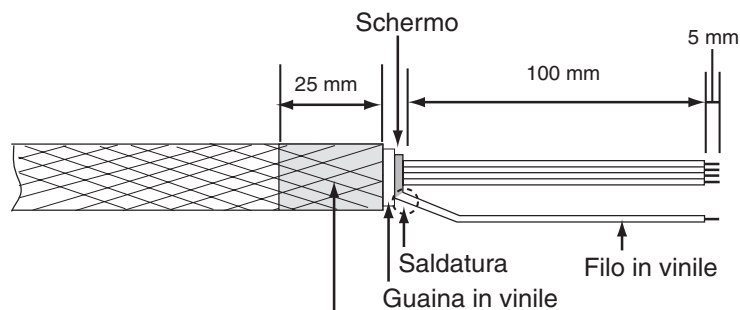

Raschiare la vernice dal cavonei punti in cui il cavo è in contatto con il relativo fermo.

DPYC-2.5 (per batteria imbarcazione)

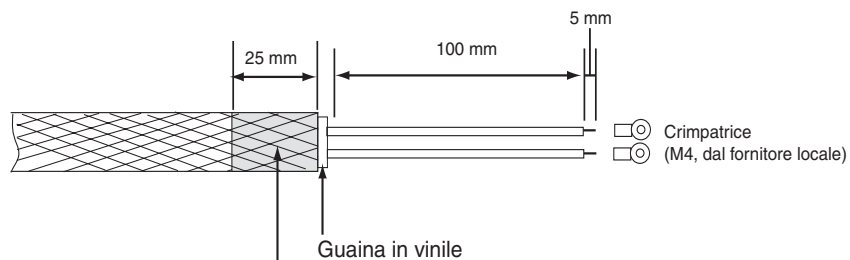

Raschiare la vernice dal cavonei punti in cui il cavo è in contatto con il relativo fermo.

Come utilizzare il connettore J402 e 403

1. Inserire la linguetta di apertura del terminale (collegata all'unità di ricezione) nel connettore.
2. Inserire un filo nel terminale tenendo premuta la linguetta di apertura.
3. Rilasciare la linguetta. Tirare il filo per controllare che sia collegato correttamente.

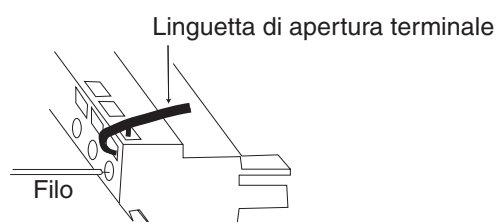

4. INSTALLAZIONE

Cavo antenna

Accertarsi che il cavo non sia teso per future operazioni di manutenzione e assistenza.

Per cavo RG-10/UY

Quando si utilizza il cavo coassiale, tipo RG-10/UY (o equivalente), collegare il connettore FM-MP-7 (fornito come materiale di installazione) come indicato di seguito.

1. Rimuovere 30 mm di guaina.
2. Scoprire di 23 mm il conduttore centrale. Tagliare la calza schermo di 5 mm e prepararlo per la saldatura.
3. Far scorrere l'anello di accoppiamento sul cavo.
4. Avvitare l'assieme di connessione al cavo.
5. Saldare l'assieme di connessione alla calza schermo mediante gli appositi fori. Saldare il manicotto dei contatti al conduttore.
6. Avvitare l'anello di accoppiamento all'assieme di connessione.

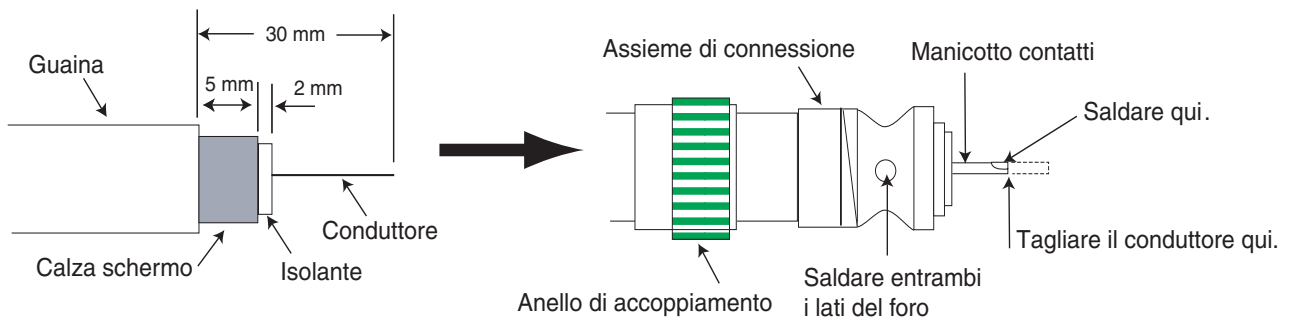

Nota: Utilizzare il cavo RG-214 con cautela per impedire eventuali danni al cavo stesso, non provvisto di protezione.

Estensione della lunghezza del cavo dell'antenna

Quando si collegano due cavi per allungarli, utilizzare il kit di prolunga opzionale OP-04-2.

N. di codice: 000-041-174 (10 m), 000-041-175 (20 m), 000-041-176 (30 m), 000-041-177 (40 m), 000-041-178 (50 m)

Nome	Tipo	N. di codice	Qtà	Note
Assieme cavi	04S4168	005-948-320	1	10 m con connettori
		005-948-330		20 m con connettori
		005-948-340		30 m con connettori
		005-948-350		40 m con connettori
		005-948-360		50 m con connettori
Connettore	FMA-1	000-152-964-10	1	
Nastro isolante	U tape 0.5x19x5M	000-800-985	1	

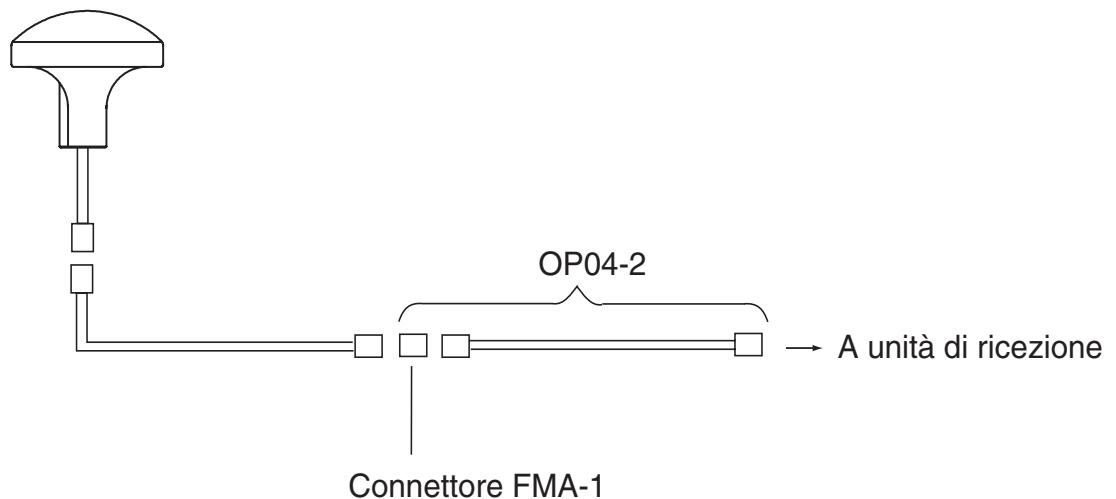
**Messa a terra**

Il filo di terra (fornitore locale) deve essere 1,25 sq o più grande. Il filo di terra deve essere il più corto possibile.

4.6 Impostazione della stampante

Una volta completato il collegamento, impostare la stampante per l'unità NX-700B come indicato di seguito. Per l'unità NX-700A, utilizzare l'impostazione predefinita.

1. Per accendere l'unità, premere il tasto .
2. Premere il tasto **MENU** per aprire il menu principale.

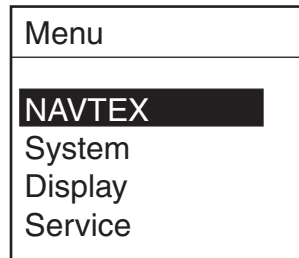

3. Premere ▼ per scegliere System, quindi premere il tasto **ENT** o ► per attivare il menu System.

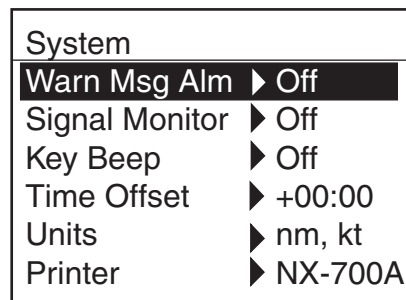

4. Premere ▼ per scegliere Printer, quindi premere il tasto **ENT** o ► per visualizzare la finestra della stampante.



5. Premere ▲ o ▼ per scegliere l'impostazione appropriata e premere il tasto **ENT**.

None: quando non è collegata una stampante.

NX-700A: solo per NX-700A

Upright: quando l'unità NX-700B è collegata a una stampante di tipo verticale che espelle la carta dal basso verso l'alto.

Inverted: quando l'unità NX-700B è collegata a una stampante montata sulla paratia che espelle la carta dall'alto verso il basso.

6. Premere diverse volte il tasto **MENU** per uscire dal menu.

4. INSTALLAZIONE

GLL: Latitude and longitude

\$--GLL,llll.lll,a,yyyyy.yyy,a,hhmmss.ss,A,a*hh<CR><LF>

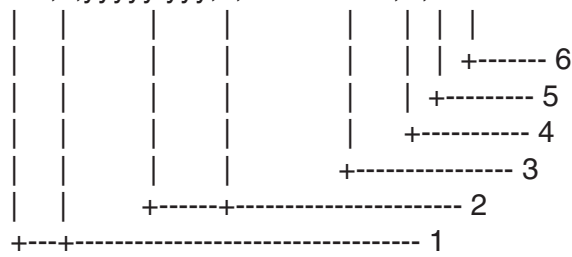

1. Latitude, N/S
2. Longitude, E/W
3. UTC of position
4. Status: A=data valid, V=data invalid
5. Mode indicator (see note)
6. Checksum

NOTE Positioning system Mode indicator:

- A = Autonomous
- D = Differential
- E = Estimated (dead reckoning)
- M = Manual input
- S = Simulator
- N = Data not valid

The Mode indicator field supplements the Status field. The Status field shall be set to V=invalid for all values of Operating Mode except for A=Autonomous and D=Differential. The positioning system Mode indicator and Status field shall not be null fields.

RMC: Recommend Minimum Specific GNSS Data

```
$--RMC,hhmmss.ss,A,lll.lll,a,yyyyy.yyy,a,x.x,x.x,xxxxxx,x.x,a*hh<CR><LF>
```

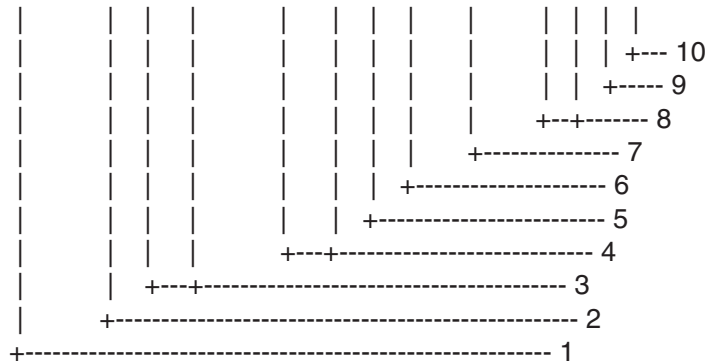

1. UTC of position fix
2. Status: A=data valid, V=navigation receiver warning
3. Latitude, N/S
4. Longitude, E/W
5. Speed over ground, knots
6. Course over ground, degrees true
7. Date: dd/mm/yy
8. Magnetic variation, degrees E/W
9. Mode indicator (see note)
10. Checksum

NOTE Positioning system Mode indicator:

- A = Autonomous
- D = Differential
- E = Estimated (dead reckoning)
- M = Manual input
- S = Simulator
- N = Data not valid

The Mode indicator field supplements the Status field. The Status field shall be set to V=invalid for all values of Operating Mode except for A=Autonomous and D=Differential. The positioning system Mode indicator and Status field shall not be null fields.

ZDA: Time and date

\$--ZDA,hhmmss.ss,xx,xx,xxxx,xx,xx*hh<CR><LF>

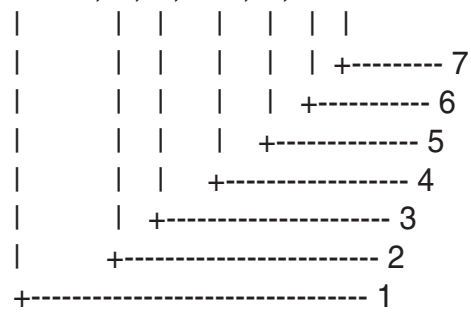

1. UTC
2. Day, 01 to 31(UTC)
3. Month, 01 to 12(UTC)
4. Year(UTC)
5. Local zone hours, 00h to +-13h
6. Local zone minutes, 00 to +59 as local hours
7. Checksum

NRQ: Request NAVTEX messages

Command to request specific NAVTEX message(s) to be sent to IBS port. Messages may be sent in any order. Each message sent from the IBS port shall be preceded by the NRX sentence.

`$_NRQ,x,h,h*hh<CR><LF>`

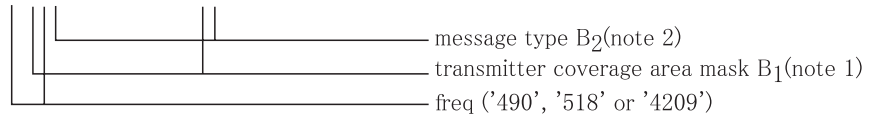

Note 1: the transmitter coverage area mask is defined as a 32 bit mask 0xFF.FF.FF.FF where the least significant bit represents transmitter coverage area 'A', the next bit is 'B' and so on up to bit 25 which is 'Z'. Bits 31-26 shall be set to '0'. To select a transmitter coverage area its corresponding bit shall be set to '1'; to deselect a transmitter coverage area its corresponding bit shall be set to '0'.

Note 2: the message type mask is defined as a 32 bit mask 0xFF.FF.FF.FF where the least significant bit represents message type 'A', the next bit is 'B' and so on up to bit 25 which is 'Z'. Bits 31-26 shall be set to '0'. To select a message type its corresponding bit shall be set to '1'; to deselect a message type its corresponding bit shall be set to '0'.

NMK: Set NAVTEX mask

Command to set B₁.B₂ mask for specific NAVTEX message(s) to be stored in internal message memory & echoed to the IBS port.

`$_NMK,x,h,h*hh<CR><LF>`

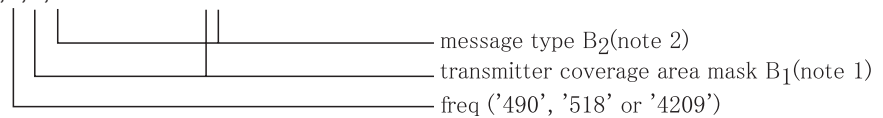

Note 1: the transmitter coverage area mask is defined as a 32 bit mask 0xFF.FF.FF.FF where the least significant bit represents transmitter coverage area 'A', the next bit is 'B' and so on up to bit 25 which is 'Z'. Bits 31-26 shall be set to '0'. To select a transmitter coverage area its corresponding bit shall be set to '1'; to deselect a transmitter coverage area its corresponding bit shall be set to '0'.

Note 2: the message type mask is defined as a 32 bit mask 0xFF.FF.FF.FF where the least significant bit represents message type 'A', the next bit is 'B' and so on up to bit 25 which is 'Z'. Bits 31-26 shall be set to '0'. To select a message type its corresponding bit shall be set to '1'; to deselect a message type its corresponding bit shall be set to '0'.

Example usage:

`&NVNMK,518,00001E1F,00000023*42`

VHW: Water speed and heading

```

$--VHW,x.x,T,x.x,M,x.x,N,x.x,K*hh<CR><LF>
  | | | | | | | | |
  | | | | | | | | +----- 5
  | | | | | | +--+----- 4
  | | | | +--+----- 3
  | | +--+----- 2
  +--+----- 1

```

1. Heading, degrees true
2. Heading, degrees magnetic
3. Speed, knots
4. Speed, km/h
5. Checksum

VTG: Course over ground and ground speed

```

$--VTG,x.x,T,x.x,M,x.x,N,x.x,K,a*hh<CR><LF>
  | | | | | | | | |
  | | | | | | | | +----- 6
  | | | | | | | | +----- 5
  | | | | | | +--+----- 4
  | | | | +--+----- 3
  | | +--+----- 2
  +--+----- 1

```

1. Course over ground, degrees true
2. Course over ground, degrees magnetic
3. Speed over ground, knots
4. Speed over ground, km/h
5. Mode indicator (see note)
6. Checksum

NOTE Positioning system Mode indicator:

- A = Autonomous
- D = Differential
- E = Estimated (dead reckoning)
- M = Manual input
- S = Simulator
- N = Data not valid

The positioning system Mode indicator field shall not be a null field.

VBW: Dual ground/water speed

\$--VBW,x.x,x.x,A,x.x,x.x,A,x.x,A,x.x,A*hh<CR><LF>

```

| | | | | | | | | | | |
| | | | | | | | | | +--- 11
| | | | | | | | | +----- 10
| | | | | | | | +----- 9
| | | | | | | +----- 8
| | | | | | +----- 7
| | | | | +----- 6
| | | | +----- 5
| | | +----- 4
| | +----- 3
| +----- 2
+----- 1
    
```

1. Longitudinal water speed, knots
2. Transverse water speed, knots
3. Status: water speed, A=data valid V=data invalid
4. Longitudinal ground speed, knots
5. Transverse ground speed, knots
6. Status: ground speed, A=data valid V=data invalid
7. Stern transverse water speed, knots
8. Status: stern water speed, A=data valid V=data invalid
9. Stern transverse ground speed, knots
10. Status: stern ground speed, A=data valid V=data invalid
11. Checksum

Output data description**NRX: New NAVTEX received message**

New NAVTEX message to follow in ASCII format

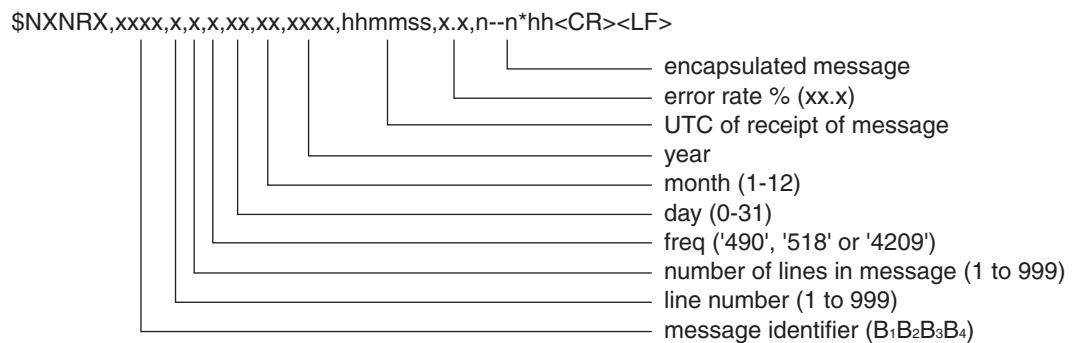

The first NRX sentence transmitted for a particular NAVTEX message shall contain valid data for all fields. For subsequent NRX sentences encapsulating a NAVTEX message, all fields apart from 'message identifier', 'line number' and 'encapsulated message' are optional. If UTC time or date are not known then the fields are NULL.

Example usage:

```
$NXNRX,TA21,1,4,518,10,01,2005,102000,2.2,291600 UTC JAN =*hh
$NXNRX,TA21,2,4,,,,,,OOSTENDERADIO - INFO 37/04 =*hh
$NXNRX,TA21,3,4,,,,,,WESTHINDER ANCHORAGE, ANCHOR LOST IN*hh
$NXNRX,TA21,4,4,,,,,,POSITION 51-24.94N 002-40.02E.+*hh
```

Example usage when no UTC is available to the equipment:

```
$NXNRX,TA21,1,4,518,,,,,2.2, TEST MESSAGE*hh
```

Where the NAVTEX message contains reserved characters as defined in IEC 61162-1, then these shall be handled by using ASCII 'escape code' :

c) Reserved character	ASCII escape code
d) <CR>	^0D
e) <LF>	^0A
f) \$	^24
g) *	^2A
h) ,	^2C
i) !	^21
j) \	^5C
k) ^	^5E
l) ~	^7E

4. INSTALLAZIONE

ALR: Set alarms

\$NXALR,hhmmss.ss,xxx,A,A,c--c*hh<CR><LF>

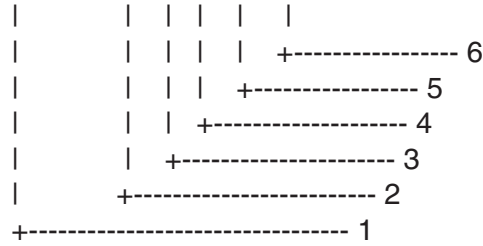

1. Time of alarm condition change, UTC
2. Local alarm number(identifier)
3. Alarm condition(A=threshold exceeded, V=not exceeded)
4. Alarm's acknowledge state, A=acknowledged V=unacknowledged
5. Alarm's description text
6. Checksum

Serial Interface

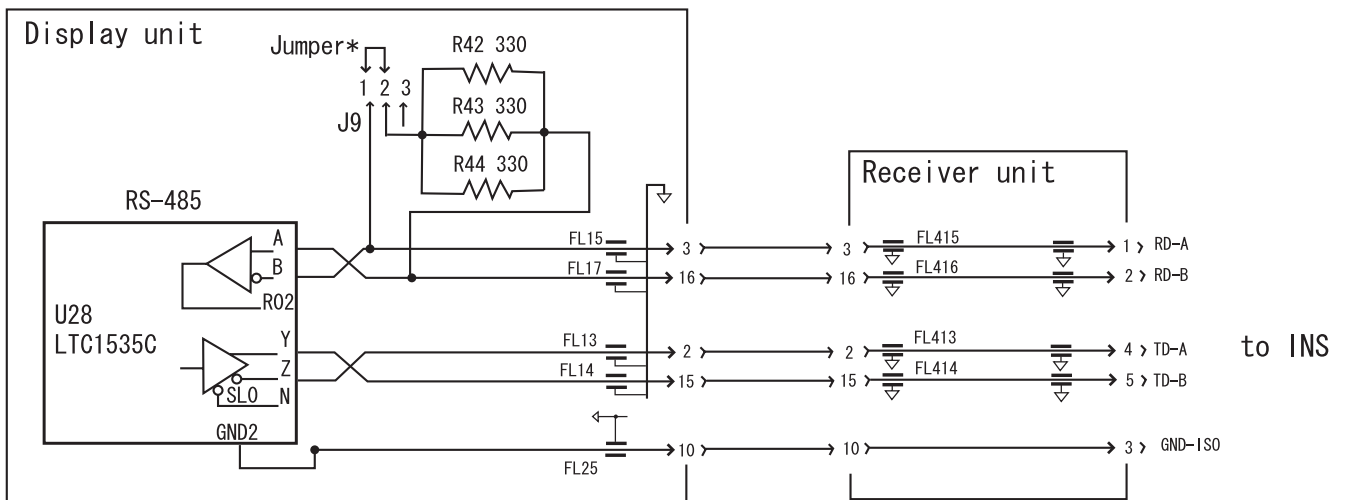

*When only NX-700A/B is listener for talker:

When multiple listeners (including NX-700A/B) for talker:

Short #1 and 2 (default setting).

NX-700A/B is the end of bus; Short #1 and 2.

Besides above; Short #2 and 3.

STRUTTURA DEI MENU

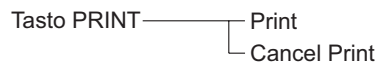
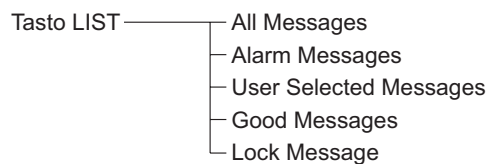
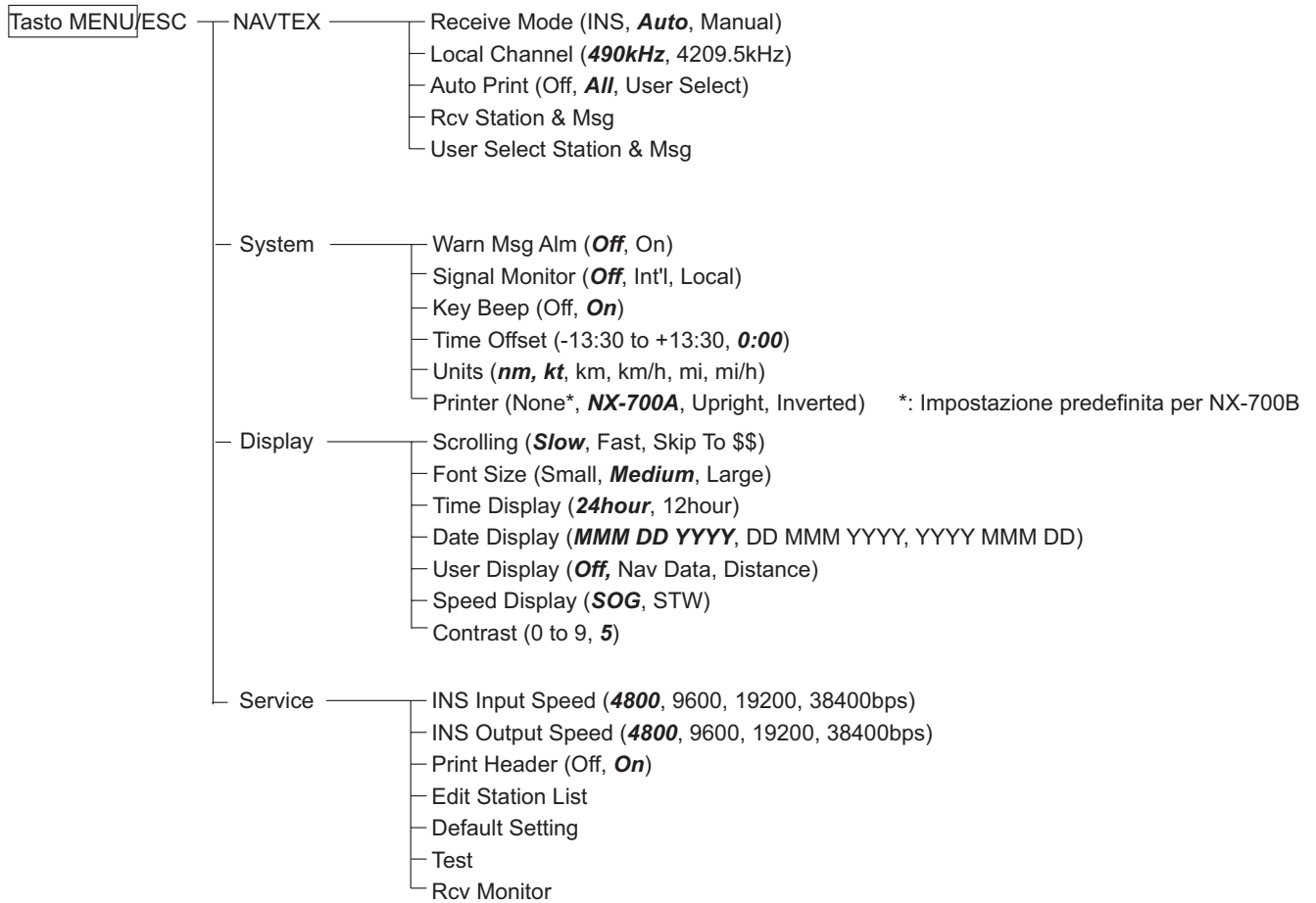

SPECIFICHE DEL RICEVITORE NAVTEX NX-700A/B

1 RICEVITORE NAVTEX

- 1.1 Frequenza di ricezione 518 kHz e 490 kHz (o 4209.5 kHz), entrambe le frequenze contemporaneamente
- 1.2 Modalità di ricezione F1B
- 1.3 Sensibilità 2 μ V e.m.f. (50 ohm), tasso di errore 4% o meno
- 1.4 Protezione input Resistenza 30 Vrms per 15 minuti o più (unità w/ pre-amp)
- 1.5 Emissione spuria 1nW o inferiore
- 1.6 Categorie di messaggio A: Avviso di navigazione
B: Avviso meteorologico
C: Segnalazione ghiaccio
D: Informazioni di ricerca e salvataggio/avvisi di attacco pirati
E: Previsione meteorologica
F: Messaggio pilota
G: AIS
H: Messaggio Loran
I: Di riserva
J: Messaggi SATNAV
K: Altro messaggio del sistema elettronico di supporto per la navigazione
L: Avviso di navigazione (in aggiunta all'avviso "A")
Da V a Y: Allocazione di servizi speciali mediante il pannello di coordinamento NAVTEXT
Z: QRU (nessun messaggio disponibile)

2 UNITÀ VIDEO

- 2.1 Sistema video 5 pollici, 76 (W) x 100 (H) mm, LCD monocromatico, 240 x 320 punti
- 2.2 Modalità di visualizzazione Modalità di selezione messaggi
Modalità di visualizzazione messaggi
- 2.3 Memorizzazione messaggi 200 messaggi x 2 canali
(100.000 caratteri x 2 canali)

3 SEZIONE STAMPANTE (SOLO PER NX-700A)

- 3.1 Sistema di stampa Sistema di stampa di righe a testina termica
- 3.2 Carta per stampa Carta termica (58 mm x 30 m)
- 3.3 Larghezza di stampa 48 mm
- 3.4 Formato carattere 24 x 12 punti

- 3.5 Passo 8 punti/ mm
- 3.6 Numero di caratteri 32 caratteri/riga
- 3.7 Velocità di stampa Circa 20 mm/sec.

4 ANTENNA

- 4.1 Tipo di antenna NX-7H: antenna campo-H
- 4.2 Impedenza output 50 ohm
- 4.3 Alimentatore Da +7 V a +9 V (tramite cavo coassiale)

5 INTERFACCIA

- 5.1 Dati di input IEC61162-1, -2
GGA, GLL, RMC, ZDA, NRQ, NMK, ACK, GNS, VHW, VTG, VBW
Dati di input NRX, ALR
- 5.2 Allarme Segnale chiusura contatto PHOTO MOS (max. 0.5 A, 50 V) per avviso SAR

6 ALIMENTATORE

- 6.1 NX-700A 12-24VCC: 1.5-0.8A
- 6.1 NX-700B 12-24VCC: 0,7-0,4A

7 CONDIZIONE AMBIENTALE

- 7.1 Temperatura ambiente
 - Antenna Da -25°C a +70°C
 - Ricevitore / Unità video Da -15°C a +55°C
- 7.2 Umidità relativa 95% a 40°C (senza condensazione)
- 7.3 Impermeabilità
 - Antenna IP66
 - Ricevitore / Unità video IP20 (NX-700B: IP25 per pannello anteriore)
- 7.4 Vibrazione da - 2Hz a 5 Hz e fino a 13.2 Hz con una deviazione di ± 1 mm $\pm 10\%$ (7 m/s² massima accelerazione a 13.2 Hz);
- superiore a 13.2 Hz e fino a 100 Hz con un'accelerazione massima costante di 7 m/s².



8 COLORE RIVESTIMENTO

- 8.1 Unità video N3.0
- 8.2 Ricevitore N3.0
- 8.3 Antenna N9.5

PACKING LIST

08AW-X-9862 -2 1/1

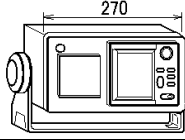
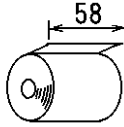
NX-700A/NX-700A-HK

NAME	OUTLINE	DESCRIPTION/CODE	Q'TY
ユニット UNIT			
指示部 DISPLAY UNIT		NX-700-A* 000-040-342 **	1
付属品 ACCESSORIES		FP08-00800	
感熱記録紙 RECORDING PAPER		TP058-30CL 000-154-047	1
工事材料 INSTALLATION MATERIALS			
工事材料 INSTALLATION MATERIALS		CP08-01861 004-514-350	1

1.コード番号末尾の[**]は、選択品の代表コードを表します。

CODE NUMBER ENDING WITH "**" INDICATES THE CODE NUMBER OF REPRESENTATIVE MATERIAL.

(略図の寸法は、参考値です。 DIMENSIONS IN DRAWING FOR REFERENCE ONLY.)

08AW-X-9862

PACKING LIST

NX-700B/NX-700B-HK

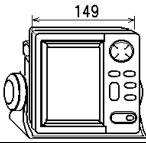
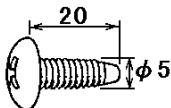
NAME	OUTLINE	DESCRIPTION/CODE	Q'TY
ユニット UNIT			
指示部 DISPLAY UNIT		NX-700B* 000-152-663 **	1
工事材料 INSTALLATION MATERIALS			
+トラスタップ® 1種 SELF-TAPPING SCREW		5X20 SUS304 000-802-081	4



1.コード番号末尾の[**]は、選択品の代表コードを表します。

CODE NUMBER ENDING WITH "**" INDICATES THE CODE NUMBER OF REPRESENTATIVE MATERIAL.

(略図の寸法は、参考値です。 DIMENSIONS IN DRAWING FOR REFERENCE ONLY.)

PACKING LIST

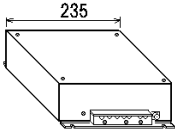
NX-7001-AN-J*/E*,NX-7001-BN-J*/E*

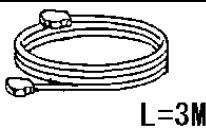
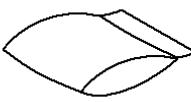
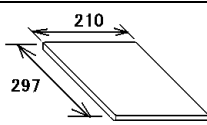
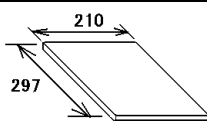
NAME	OUTLINE	DESCRIPTION/CODE	Q'TY
ユニット UNIT			
受信部 RECEIVER UNIT		NX-7001- * 000-040-345 **	1
受信部予備品 RECEIVER UNIT SPARE PARTS			
予備品 SPARE PARTS		SP08-02101 004-514-370	1
工事材料 INSTALLATION MATERIALS		CP08-01860	
ケーブル組品 CABLE ASSY.		DSUB25P-DSUB25P-3M 000-152-698	1
受信部工材 RECEIVER UNIT INSTALLATION MATERIALS			
工事材料 INSTALLATION MATERIALS		CP08-01863 004-514-530	1
図書 DOCUMENT			
操作要領書(和) OPERATOR'S GUIDE		OS* -56490- * 000-152-805 **	1
取扱説明書(和) OPERATOR'S MANUAL		OM* -56490- * 000-152-803 **	1



1.コード番号末尾の[**]は、選択品の代表コードを表します。

CODE NUMBER ENDING WITH "**" INDICATES THE CODE NUMBER OF REPRESENTATIVE MATERIAL.

(略図の寸法は、参考値です。 DIMENSIONS IN DRAWING FOR REFERENCE ONLY.)

PACKING LIST

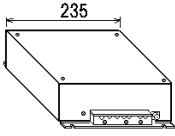
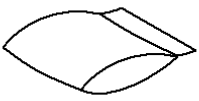
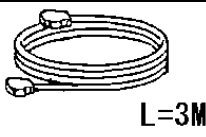
NX-7001-AA-J*/E*、NX-7001-BA-J*/E*

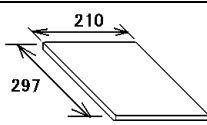
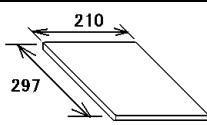
NAME	OUTLINE	DESCRIPTION/CODE	Q'TY
ユニット UNIT			
受信部 RECEIVER UNIT		NX-7001- * 000-040-345 **	1
受信部予備品 RECEIVER UNIT SPARE PARTS			
予備品 SPARE PARTS		SP08-02101 004-514-370	1
工事材料 INSTALLATION MATERIALS		CP08-01860	
ケーブル組品 CABLE ASSY.		DSUB25P-DSUB25P-3M 000-152-698	1
受信部工材 RECEIVER UNIT INSTALLATION MATERIALS			
工事材料 INSTALLATION MATERIALS		CP08-01864 004-514-540	1
図書 DOCUMENT			
操作要領書(和) OPERATOR'S GUIDE		OS* -56490- * 000-152-805 **	1
取扱説明書(和) OPERATOR'S MANUAL		OM* -56490- * 000-152-803 **	1



1.コード番号末尾の[*]は、選択品の代表コードを表します。

CODE NUMBER ENDING WITH "*" INDICATES THE CODE NUMBER OF REPRESENTATIVE MATERIAL.

(略図の寸法は、参考値です。 DIMENSIONS IN DRAWING FOR REFERENCE ONLY.)

PACKING LIST

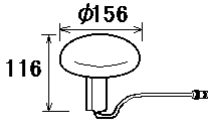
NX-7H-0-10/-10-HK,NX-7H-0-20/-20-HK

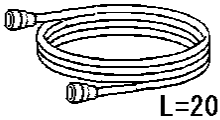
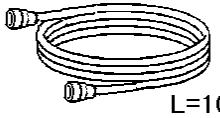
NAME	OUTLINE	DESCRIPTION/CODE	Q'TY
ユニット	UNIT		
アンテナ ANTENNA		NX-7H* 000-040-214 **	1
工事材料	INSTALLATION MATERIALS	CP08-01810/01820	
工事材料 INSTALLATION MATERIALS		CP08-01811 004-514-610	1
ケーブル組品 CABLE ASSY.		04S4168 *20M* 000-107-019	1 (*)
ケーブル組品 CABLE ASSY.		04S4168 *10M* 000-106-821	1 (*)

1.コード番号末尾の[**]は、選択品の代表コードを表します。

CODE NUMBER ENDING WITH "**" INDICATES THE CODE NUMBER OF REPRESENTATIVE MATERIAL.

2.(*)印のケーブル組品は選択出来ます。

(*) MARKED CABLES ARE SELECTABLE.

(略図の寸法は、参考値です。 DIMENSIONS IN DRAWING FOR REFERENCE ONLY.)

FURUNO

CODE NO.	004-514-350	08AW-X-9401 -0 1/1
TYPE	CP08-01861	

工事材料表 INSTALLATION MATERIALS					
番号 NO.	名称 NAME	略図 OUTLINE	型名 / 規格 DESCRIPTIONS	数量 Q'TY	用途 / 備考 REMARKS
1	+トラスタップ°ネジ 1種 SELF-TAPPING SCREW		5X20 SUS304 CODE NO. 000-802-081	4	

08AW-X-9401

FURUNO ELECTRIC CO., LTD.
 (略図の寸法は、参考値です。 DIMENSIONS IN DRAWING FOR REFERENCE ONLY.)

FURUNO

CODE NO.	004-514-530	08AW-X-9402 -0 1/1
TYPE	CP08-01863	

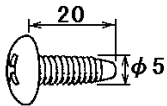
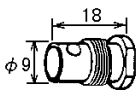
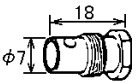
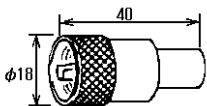
工事材料表 INSTALLATION MATERIALS					
番号 NO.	名称 NAME	略図 OUTLINE	型名 / 規格 DESCRIPTIONS	数量 Q'TY	用途 / 備考 REMARKS
1	+トラスタップ1種 SELF-TAPPING SCREW		5X20 SUS304	4	
			CODE NO. 000-802-081		
2	アダプタ REDUCER(L)		MP-M5A	2	
			CODE NO. 000-108-861		
3	アダプタ REDUCER(S)		MP-M3A	2	
			CODE NO. 000-108-860		
4	同軸プラグ COAX.PLUG		FM-MP-7	2	
			CODE NO. 000-108-859		

08AW-X-9402

(略図の寸法は、参考値です。 DIMENSIONS IN DRAWING FOR REFERENCE ONLY.)

FURUNO ELECTRIC CO., LTD.

FURUNO

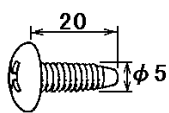
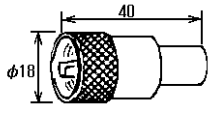

CODE NO.	004-514-540	08AW-X-9403 -0 1/1
TYPE	CP08-01864	

工事材料表 INSTALLATION MATERIALS					
番号 NO.	名称 NAME	略図 OUTLINE	型名 / 規格 DESCRIPTIONS	数量 Q'TY	用途 / 備考 REMARKS
1	+トラスタップ°ンネジ 1種 SELF-TAPPING SCREW		5X20 SUS304	4	
			CODE NO. 000-802-081		
2	同軸プラグ COAX.PLUG		FM-MP-7	1	
			CODE NO. 000-108-859		

08AW-X-9403

FURUNO ELECTRIC CO., LTD.
 (略図の寸法は、参考値です。 DIMENSIONS IN DRAWING FOR REFERENCE ONLY.)

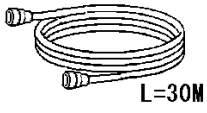
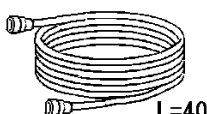
FURUNO

工事材料表 INSTALLATION MATERIALS		NX-700A/B		CODE NO.	08AW-X-9407 -0
				TYPE	1/1
番号 NO.	名称 NAME	略図 OUTLINE	型名/規格 DESCRIPTIONS	数量 Q'TY	用途/備考 REMARKS
1	ケーブル組品 CABLE ASSY.	 L=30M	04S4168 *30M*	1	選択 TO BE SELECT
			CODE NO. 000-107-020		
2	ケーブル組品 CABLE ASSY.	 L=40M	04S4168 *40M*	1	選択 TO BE SELECT
			CODE NO. 000-107-021		
3	ケーブル組品 CABLE ASSY.	 L=50M	04S4168 *50M*	1	選択 TO BE SELECT
			CODE NO. 000-107-022		

08AW-X-9407

FURUNO ELECTRIC CO., LTD.
 (略図の寸法は、参考値です。 DIMENSIONS IN DRAWING FOR REFERENCE ONLY.)

FURUNO

CODE NO.	004-514-610	08AW-X-9404 -0 1/1
TYPE	CP08-01811	

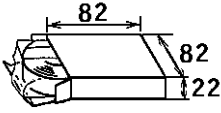
工事材料表 INSTALLATION MATERIALS					
番号 NO.	名称 NAME	略図 OUTLINE	型名 / 規格 DESCRIPTIONS	数量 Q'TY	用途 / 備考 REMARKS
1	絶縁テープ SELF-BONDING TAPE		Uテープ 0.5X19X5M CODE NO. 000-800-985	1	

08AW-X-9404

FURUNO ELECTRIC CO., LTD.
 (略図の寸法は、参考値です。 DIMENSIONS IN DRAWING FOR REFERENCE ONLY.)

FURUNO

CODE NO.	004-514-370	08AW-X-9301 -0 1/1
TYPE	SP08-02101	BOX NO. P

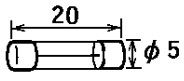
SHIP NO.		SPARE PARTS LIST FOR		U S E			SETS PER VESSEL
ITEM NO.	NAME OF PART	OUTLINE	DWG. NO. OR TYPE NO.	QUANTITY			REMARKS/CODE NO.
				WORKING		SPARE	
				PER SET	PER VES		
1	ヒューズ FUSE		FGMB 2A 125V			1	000-103-165
MFR'S NAME	FURUNO ELECTRIC CO.,LTD.			DWG NO.	08AW-X-9301		1/1

(略図の寸法は、参考値です。 DIMENSIONS IN DRAWING FOR REFERENCE ONLY.)

表 1 TABLE 1

寸法区分 (mm) DIMENSIONS	公差 (mm) TOLERANCE
L ≤ 50	± 1.5
50 < L ≤ 100	± 2.5
100 < L ≤ 500	± 3

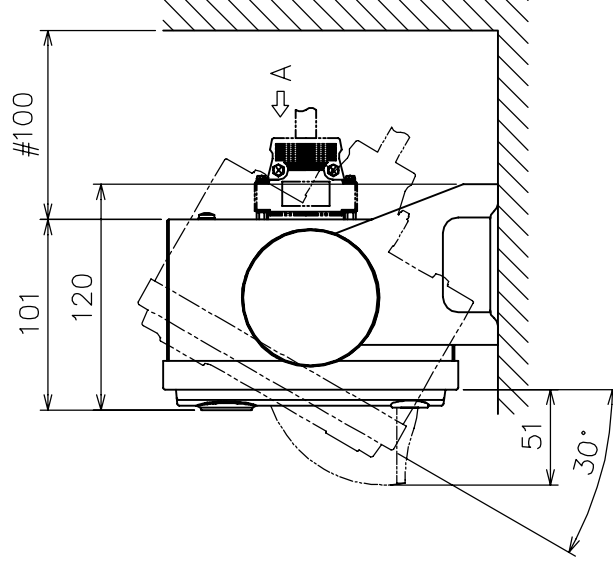
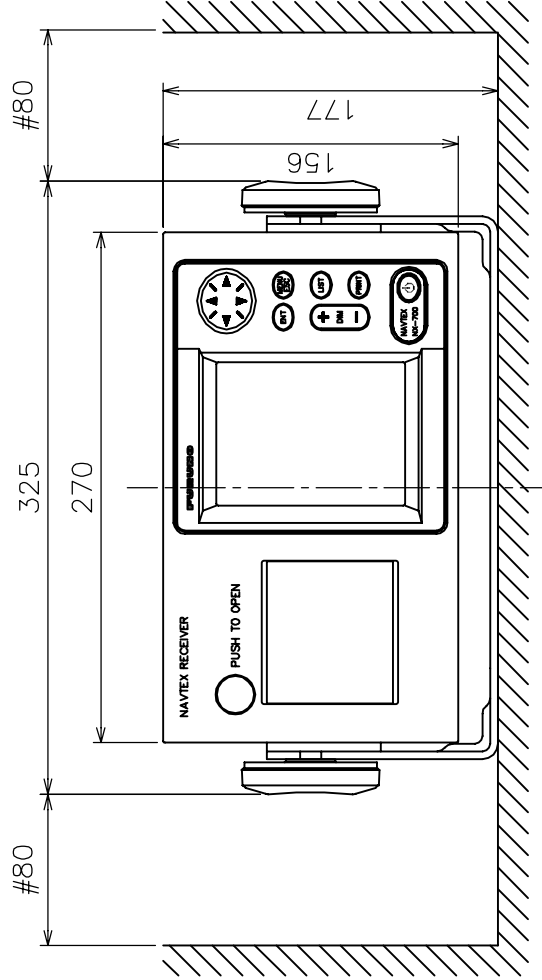
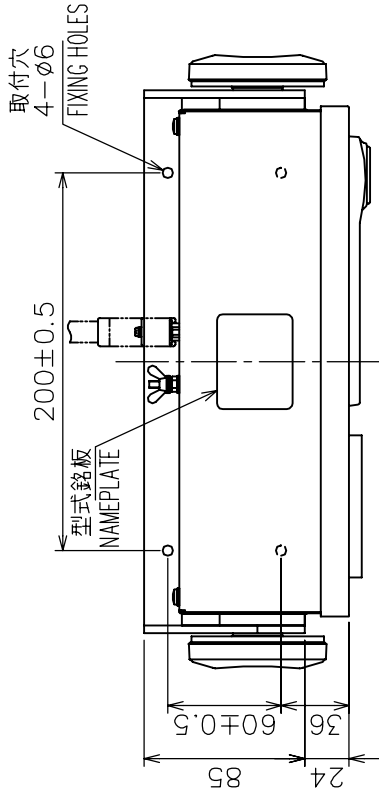
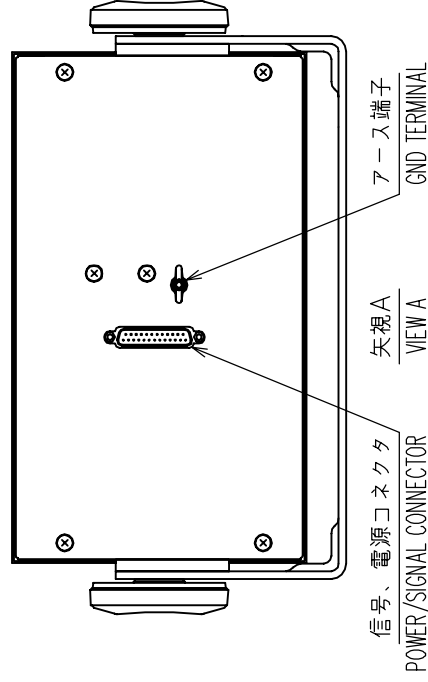

- 注記 1) #印寸法は最小サービス空間寸法とする。
 2) 指定外の寸法公差は表1による。
 3) 取付用ネジはトラスタップピンネジ呼び径5×2.0を使用のこと。
- NOTE 1. # MINIMUM SERVICE CLEARANCE.
 2. TABLE 1 INDICATES TOLERANCE OF DIMENSIONS WHICH IS NOT SPECIFIED.
 3. USE SELF-TAPPING SCREWS 5x2.0 FOR FIXING THE UNIT.

DRAWN	MAY 16, '05	E. MIYOSHI	TITLE	NX-700A
CHECKED		T. TAKAHASHI	名称	指示部 (卓上装備、プリンタ組込型)
APPROVED			外寸図	
SCALE	1/4	WSS 3.3 #106 kg	NAME	DISPLAY UNIT (TABLETOP MOUNT W/ PRINTER)
DMG.No.	C5649-G01-B			OUTLINE DRAWING
				08-023-100G-2

表 1 TABLE 1

寸法区分 (mm) DIMENSIONS	公差 (mm) TOLERANCE
$L \leq 50$	± 1.5
$50 < L \leq 100$	± 2.5
$100 < L \leq 500$	± 3

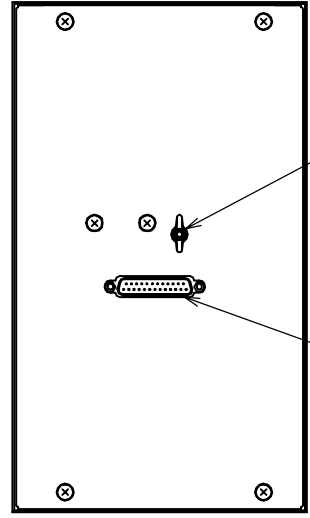

信号、電源コネクタ
POWER/SIGNAL CONNECTOR

アース端子
GND TERMINAL

矢視A
VIEW A

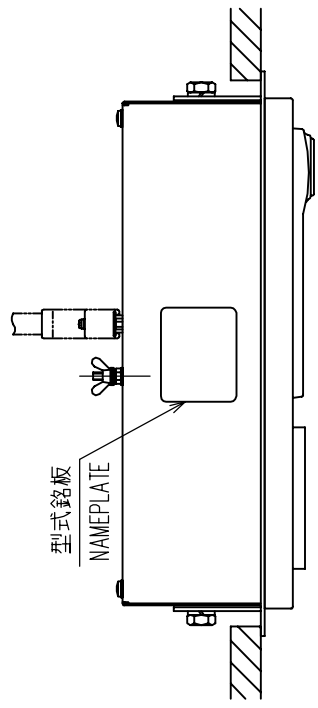

型式銘板
NAMEPLATE

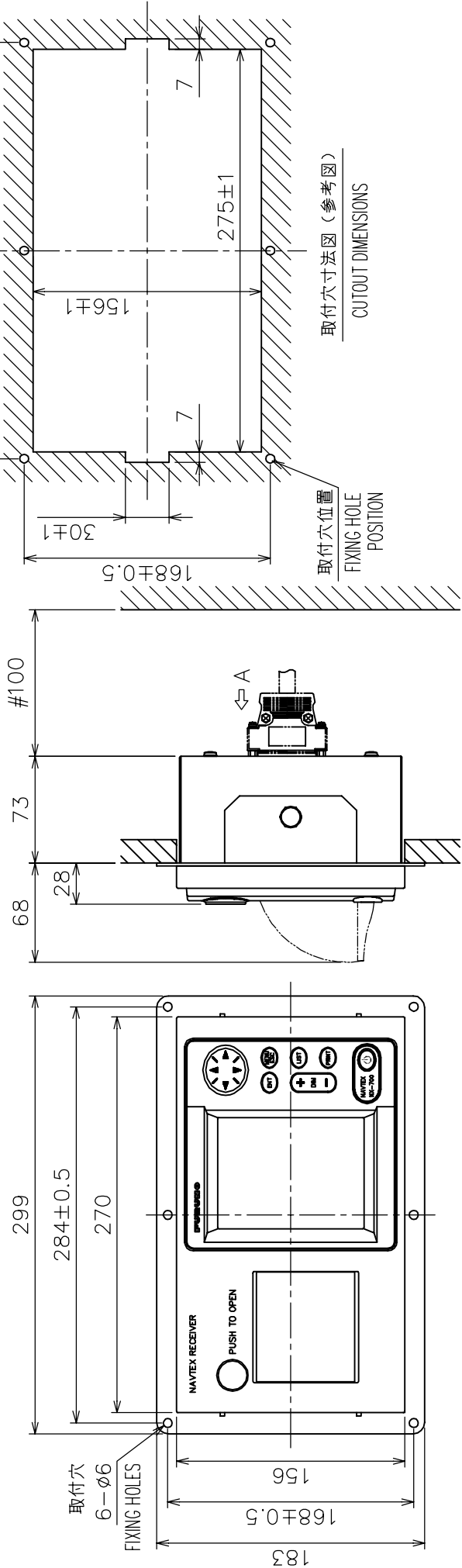

取付穴
6-φ6
FIXING HOLES

取付穴寸法図 (参考図)
CUTOUT DIMENSIONS

取付穴位置
FIXING HOLE
POSITION

- 注 記 1) #印寸法は最小サービス空間寸法とする。
 2) 指定外の寸法公差は表1による。
 3) 取付用ネジはトラスタッピング呼び径5×20を使用のこと。
- NOTE 1. # MINIMUM SERVICE CLEARANCE.
 2. TABLE 1 INDICATES TOLERANCE OF DIMENSIONS WHICH IS NOT SPECIFIED.
 3. USE SELF-TAPPING SCREWS 5 x 20 FOR FIXING THE UNIT.

DRAWN	Mar. 29, '05	E. MIYOSHI	TITLE	NX-700A
CHECKED		I. TAKAHASHI	名称	指示部(埋込装備、プリンタ組込型)
APPROVED		Y. Hatai	外寸図	
SCALE	1/4	WSS 3.1	NAME	DISPLAY UNIT (FLUSH MOUNT W/ PRINTER)
DATE		C5649-G04-A	08-023-110G-4	OUTLINE DRAWING

表 1 TABLE 1

寸法区分 (mm) DIMENSIONS	公差 (mm) TOLERANCE
L ≤ 50	±1.5
50 < L ≤ 100	±2.5
100 < L ≤ 500	±3

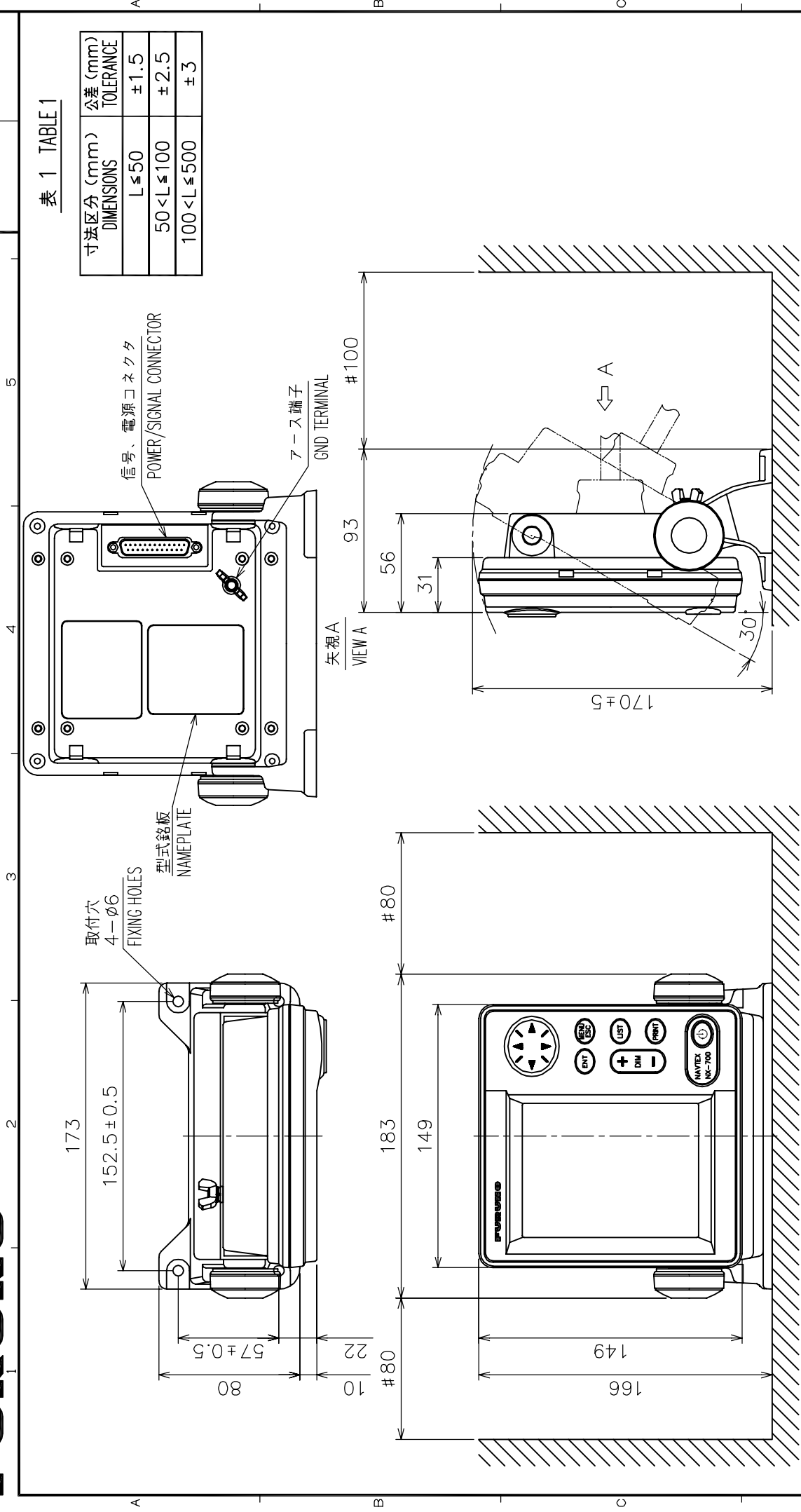

- 注 記 1) # 印寸法は最小サービス空間寸法とする。
 2) 指定外の寸法公差は表 1 による。
 3) 取付用ネジはトラスタツピンネジ呼び径 5 × 2.0 を使用のこと。
- NOTE 1. # MINIMUM SERVICE CLEARANCE.
 2. TABLE 1 INDICATES TOLERANCE OF DIMENSIONS WHICH IS NOT SPECIFIED.
 3. USE SELF-TAPPING SCREWS 5 × 2.0 FOR FIXING THE UNIT.

DRAWN	MAY 16 '05	E.MIYOSHI	TITLE	NX-700B
CHECKED		T.TAKAHASHI	名称	指示部(卓上装備、LCD単体型)
APPROVED			外寸図	
SCALE	1/3	WASS 0.7	NAME	DISPLAY UNIT (TABLETOP MOUNT W/O PRINTER)
DMG.No.	C5649-G05-B			OUTLINE DRAWING
				08-023-200G-1

表 1 TABLE 1

寸法区分 (mm) DIMENSIONS	公差 (mm) TOLERANCE
$L \leq 50$	± 1.5
$50 < L \leq 100$	± 2.5
$100 < L \leq 500$	± 3

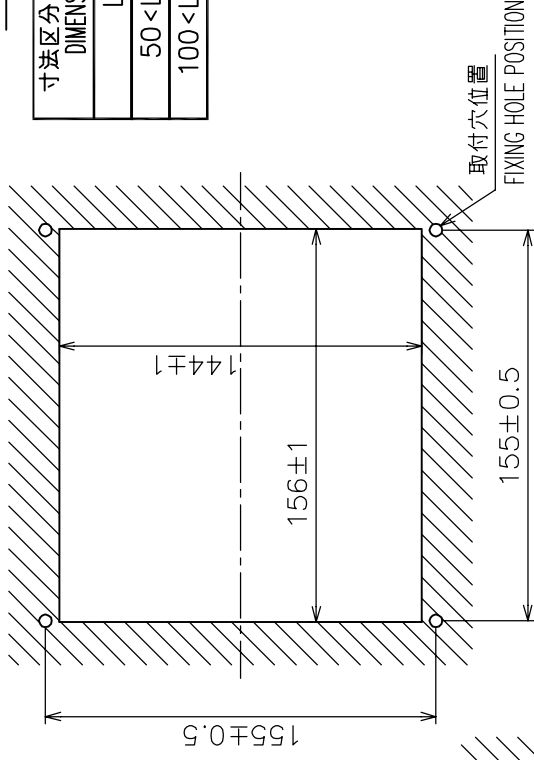

取付穴寸法図 (参考図)
CUTOUT DIMENSIONS

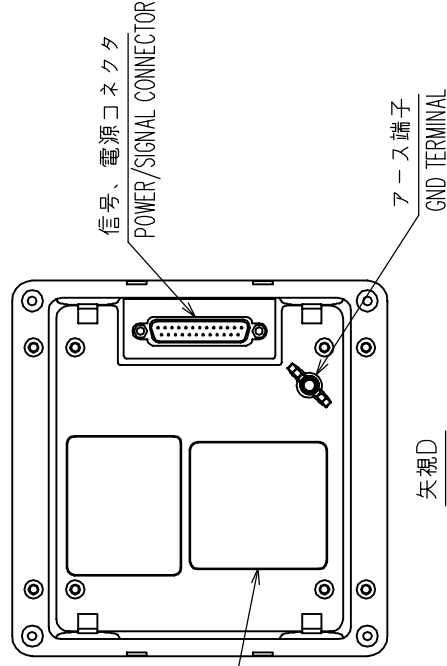

矢視D
VIEW D

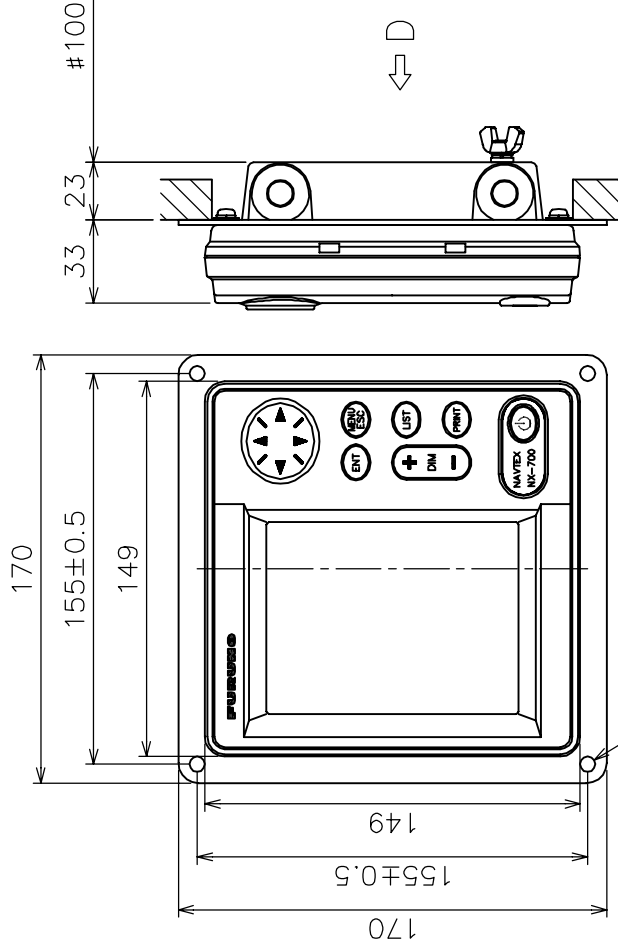
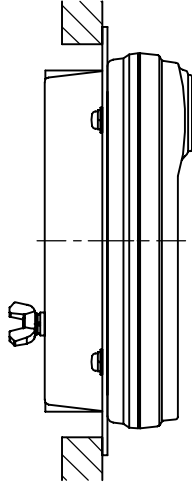

- 注 記
- 1) 指定外の寸法公差は表 1 による。
 - 2) # 印寸法は最小サービスクリアランスとする。
 - 3) 取付用ネジはトラスタックピンネジ呼び径5×20を使用のこと。
- NOTE
1. TABLE 1 INDICATES TOLERANCE OF DIMENSIONS WHICH IS NOT SPECIFIED.
 2. #: MINIMUM SERVICE CLEARANCE.
 3. USE SELF-TAPPING SCREWS 5x20 FOR FIXING THE UNIT.

DRAWN	MAY 16, '05	E. MIYOSHI	TITLE	NX-700B
CHECKED		I. TAKAHASHI	名称	指示部 (埋込装置、LCD 単体型)
APPROVED			外寸図	
SCALE	1/3	WSS 0.7 #/04 kg	NAME	DISPLAY UNIT (FLUSH MOUNT W/O PRINTER)
DATE No.	C5649-G07-B			OUTLINE DRAWING
				08-023-220G-1



表 1 TABLE 1

寸法区分 (mm) DIMENSIONS	公差 (mm) TOLERANCE
L ≤ 50	±1.5
50 < L ≤ 100	±2.5
100 < L ≤ 500	±3

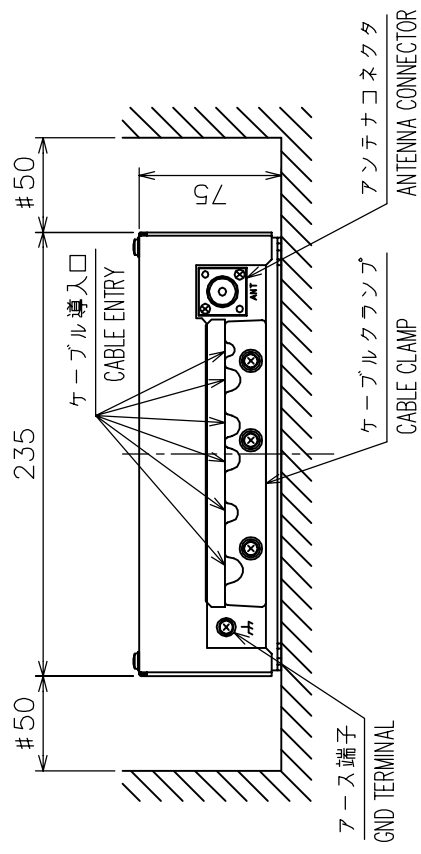
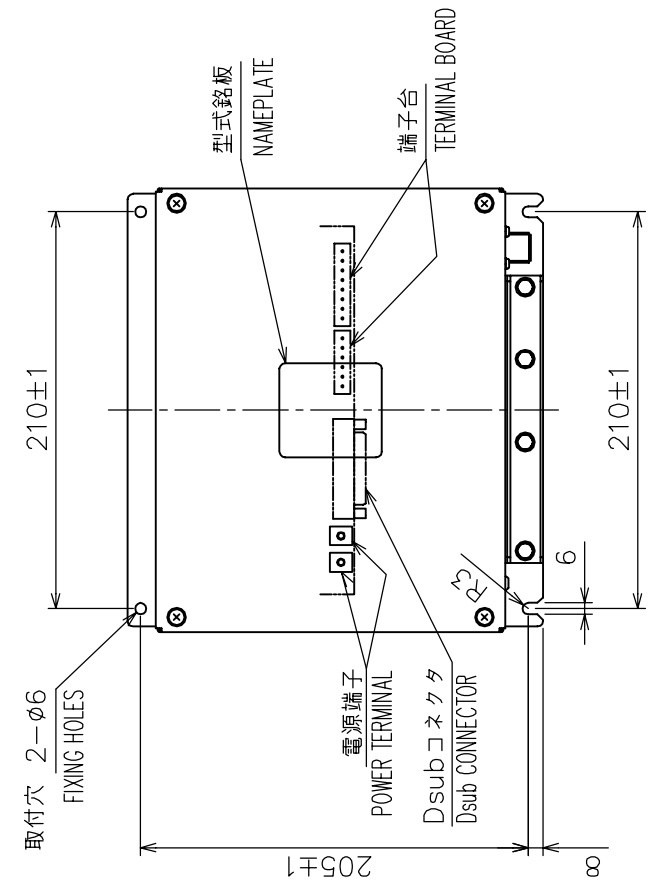
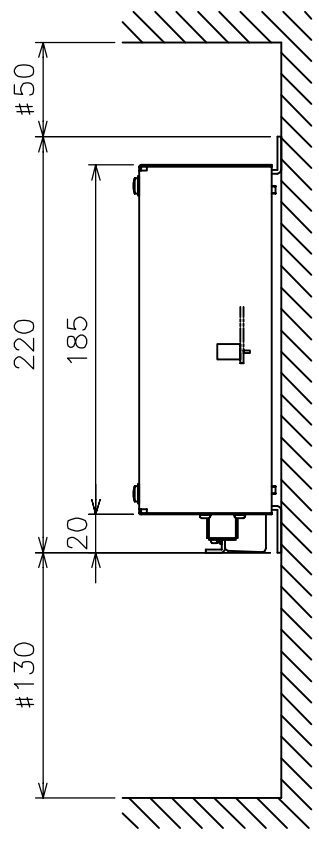

- 注 記
- # 印寸法は最小サービスペース寸法とする。
 - 指定外の寸法公差は表 1 による。
 - 取付用ネジはトフスタツ呼び径 5 × 2.0 を使用のこと。
- NOTE
- # MINIMUM SERVICE CLEARANCE.
 - TABLE 1 INDICATES TOLERANCE OF DIMENSIONS WHICH IS NOT SPECIFIED.
 - USE SELF-TAPPING SCREWS 5x2.0 FOR FIXING THE UNIT.

DRAWN	Mar. 25, '05	E. MIYOSHI	TITLE	NX-7001
CHECKED		T. TAKAHASHI	名称	受信部
APPROVED		Y. Hatai	外寸図	
SCALE	1/4	WSS 2.0 $\frac{\#10}{kg}$	NAME	RECEIVER UNIT
DWG. No.	C5649-G03-A	08-023-300G-1		OUTLINE DRAWING

A) マストへの取付け MAST MOUNTING

a) マスト取付金具CP20-01111(工事材料)でマストに固定する。
USE MAST MOUNTING KIT CP20-01111.

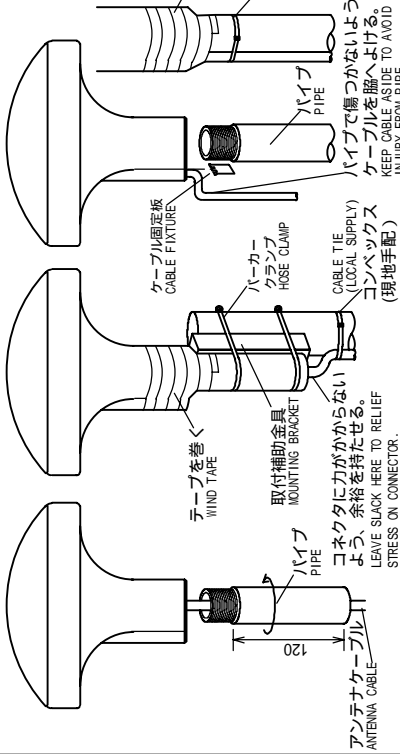

B) スタンションやパルピットにつけるときの HANDRAIL MOUNTING

レール用アンテナベース No.13-RC5160 (取付可能レール直径: 19 ~ 32)
(コード番号: 000-806-114)

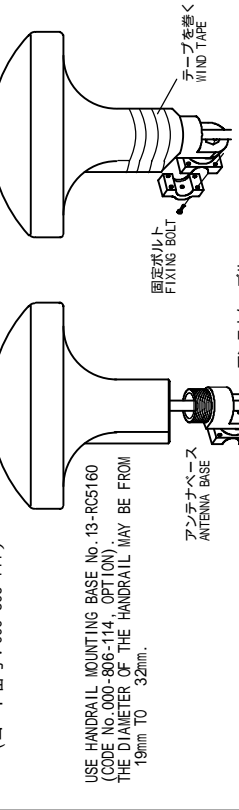

USE HANDRAIL MOUNTING BASE No. 13-RC5160
(CODE No.000-806-114, OPTION).
THE DIAMETER OF THE HANDRAIL MAY BE FROM
19mm TO 32mm.

注記 1) ハイブ(アンテナベース)はアンテナユニットにねじ込んだ後に固定する。
2) アンテナを固定するときはハイブ(アンテナベース)をアンテナにねじ込むこと。
アンテナ側をねじるとコネクタ部やケーブルに無理がかかり、故障の原因となる。
NOTE 1. FASTEN PIPE(ANTENNA BASE) TO ANTENNA UNIT FIRST THEN FIX THEM TO MAST OR HANDRAIL.
2. WHEN FIXING ANTENNA, TURN PIPE OR ANTENNA BASE; NOT THE ANTENNA.
TURNING THE ANTENNA MAY TWIST THE CABLE AND PLACE STRESS ON CONNECTOR.

C) 取付ける場所が傾斜しているとき ANTENNA BASE MOUNTING

オプションのアンテナベースを使う。
USE OPTIONAL ANTENNA BASE No.13-0A330/0A310.

傾斜 INCLINATION	32° - 65°	65° - 98°
アンテナベース型式 ANTENNA BASE TYPE	重型アンテナベース No.13-0A330	L型アンテナベース No.13-0A310
コード番号 CODE No.	000-803-239	000-803-240

取付場所 MOUNTING LOCATION

他の機器のアンテナから下の図の距離以上離す。



表 1 TABLE 1

寸法区分(mm) DIMENSIONS	公差(mm) TOLERANCE
0 < L 50	± 1.5
50 < L 100	± 2.5
100 < L 500	± 3

1-14UN51B
ねじ山数(25.4mmにつき) : 14
ピッチ : 1.8143 mm
オネジ有効長さ : 15.17 mm
オネジ有効径 : 24.17 mm
THREAD PER 25.4mm (1 INCH) : 14
PITCH : 1.8143 mm
THREAD LENGTH: 15.17 mm
PITCH DIAMETER: 24.17 mm

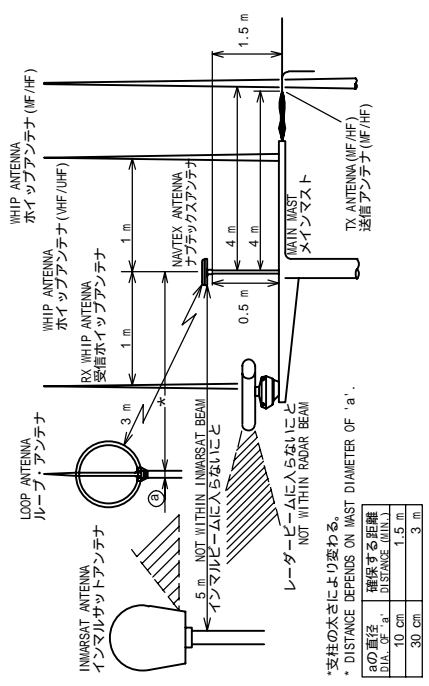
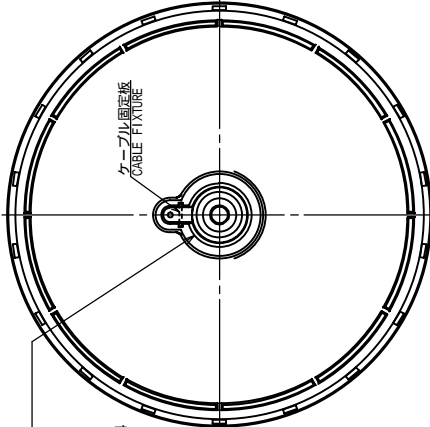

THE FIGURE BELOW SHOWS THE RECOMMENDED SEPARATION DISTANCES FROM OTHER ANTENNAS TO AVOID MUTUAL INTERFERENCE.

注記 1) 指定なき寸法公差は表 1 による。

NOTE 1. TABLE 1 INDICATES TOLERANCE OF DIMENSIONS.

DRAWN MAY 16, '05	E. MIYOSHI	TITLE NK-3H-D/NK-7H
CHECKED TAKAHASHI, T		名称 空中線部
APPROVED NX-700 NX-300		外寸図
SCALE 1/2	MASS 0.94 kg 質量は10mケーブルを含む。	NAME ANTENNA UNIT
DWG. No. C5629-G05-E		OUTLINE DRAWING 08-021-310G-1

4

3

2

1

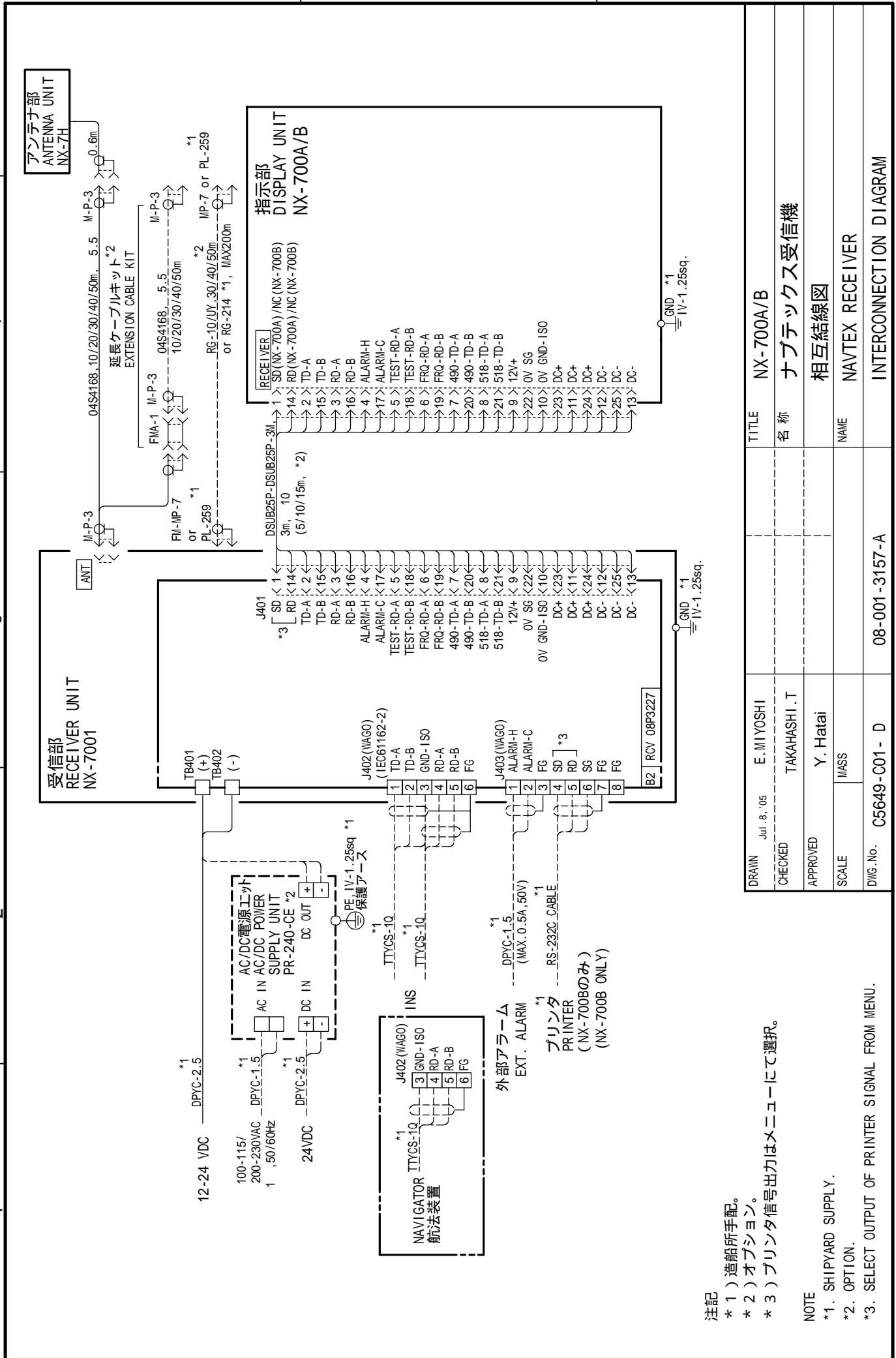

A

B

C

DRAWN	Jul. 8, '05	E. MIYOSHI	TITLE	NX-700A/B
CHECKED		TAKAHASHI, T	名称	ナブテックス受信機
APPROVED		Y. Hatai	相互結線図	
SCALE		MASS	NAME	NAVTEX RECEIVER
DWG. No.	C5649-C01-D		INTERCONNECTION DIAGRAM	

- 注記
- *1) 造船所手配。
 - *2) オプション。
 - *3) プリント出力はメニューにて選択。
- NOTE
- *1. SHIPYARD SUPPLY.
 - *2. OPTION.
 - *3. SELECT OUTPUT OF PRINTER SIGNAL FROM MENU.

INDICE

A

Alimentazione2-1

C

Contrast2-18

D

Data2-18

Diagnostica3-5

E

Elenco stazioni NAVTEX1-4

 Aggiunta2-12

 Eliminazione2-14

 Modifica2-14

F

Font Size2-18

Frequenza2-6, 2-8

I

Icone2-15

Impostazioni predefinite3-6

Impostazione della stampante4-10

INS Output Speed2-19

INS Input Speed2-19

K

Key Beep2-17

L

Luminosità dello schermo2-2

M

Manutenzione3-1

Mappa stazioni NAVTEX1-3

Messaggio di allarme2-8, 2-9

Messaggio

 Esempio2-4

 Formato1-2

 Elenco2-16

 Nuovo2-3

 Elaborazione2-9

N

NAVTEX1-1

P

Print Header2-19

Protezione2-10

R

Rcv Monitor2-19

Receive Mode2-17

Risoluzione dei problemi3-4

S

Scrolling2-18

Sostituzione3-2

Speed Display2-18

Stampa2-10

 tutti i messaggi2-10

 annullamento2-11

 ogni messaggio2-11

Struttura dei menuAP-1

T

Tasti2-1

Time Display2-18

Time Offset2-17

U

Unità2-17